

Materiál na rokovanie orgánu:

Mestské zastupiteľstvo hlavného mesta SR Bratislavy (2022 - 2026)

ktoré sa koná dňa: 18.06.2026

Návrh na nájom ako prípad hodný osobitného zreteľa týkajúci sa časti pozemku v Bratislave, k. ú. Staré Mesto, parc. č. 9174/1, Gondova ulica pri Starom moste, občianskemu združeniu EUforion – kultúrno voľnočasové fórum, so sídlom v Bratislave

Predkladateľ:

Tak ako je uvedené v Sumárnom krycom liste

Zodpovedný:

Ing. Janka Bargerová,
riaditeľka sekcie správy nehnuteľností

Spracovateľ:

Mgr. Dávid Masica
oddelenie nájomov nehnuteľností
Ing. Jana Ivicová
oddelenie nájomov nehnuteľností
Miloš Štefánik
oddelenie nájomov nehnuteľností

Materiál obsahuje:

1. Návrh uznesenia
2. Dôvodovú správu
3. Žiadosť s prílohami
4. Výpis z registra
5. LV
6. Snímky z mapy 3x
7. Stanovisko starostu MČ Bratislava-Staré Mesto
8. Návrh nájomnej zmluvy

NÁVRH UZNESENIA

alternatíva 1

Mestské zastupiteľstvo hlavného mesta SR Bratislavy po prerokovaní materiálu

schvaľuje

ako prípad hodný osobitného zreteľa podľa § 9aa ods. 2 písm. e) zákona Slovenskej národnej rady č. 138/1991 Zb. o majetku obcí v znení neskorších predpisov v spojení s § 10 ods. 11 písm. d) a ods. 12 Zásad hospodárenia s majetkom hlavného mesta Slovenskej republiky Bratislavy, ktoré boli schválené uznesením Mestského zastupiteľstva hlavného mesta Slovenskej republiky Bratislavy č. 1107/2026 zo dňa 26. 02. 2026, nájom časti pozemku registra „C“ KN v k. ú. Staré Mesto, parc. č. 9174/1 - ostatné plochy vo výmere 68 m², občianskemu združeniu EUforion – kultúrno voľnočasové fórum so sídlom na Černyševského 21 v Bratislave, IČO 31815308, s cieľom inštalácie plastiky s názvom Červený trpaslík, na dobu neurčitú, za nájomné 1,00 eur/rok za celý predmet nájmu,

s podmienkou:

Nájomná zmluva bude nájomcom podpísaná do 90 dní od schválenia uznesenia v Mestskom zastupiteľstve hlavného mesta Slovenskej republiky Bratislavy. V prípade, že nájomná zmluva nebude nájomcom v uvedenej lehote podpísaná, toto uznesenie stratí platnosť.

Nájom časti pozemku registra „C“ KN v k. ú. Staré Mesto, parc. č. 9174/1 - ostatné plochy vo výmere 68 m², zapísaného na LV č. 1656, predkladáme ako prípad hodný osobitného zreteľa podľa § 9aa ods. 2 písm. e) zákona Slovenskej národnej rady č. 138/1991 Zb. o majetku obcí v znení neskorších predpisov v spojení s § 10 ods. 11 písm. d) a ods. 12 Zásad hospodárenia s majetkom hlavného mesta Slovenskej republiky Bratislavy, ktoré boli schválené uznesením Mestského zastupiteľstva hlavného mesta Slovenskej republiky Bratislavy č. 1107/2026 zo dňa 26. 02. 2026, z dôvodu inštalácie plastiky z fragmentov Starého mosta v umeleckom prevedení s názvom Červený trpaslík, ktorá bude umiestnená pri Starom moste ako pamätník na historickú konštrukciu tohto mosta, ako aj z dôvodu preukázania vlastníckeho alebo iného práva k dotknutému pozemku.

NÁVRH UZNESENIA

alternatíva 2

Mestské zastupiteľstvo hlavného mesta SR Bratislavy po prerokovaní materiálu

schvaľuje

ako prípad hodný osobitného zreteľa podľa § 9aa ods. 2 písm. e) zákona Slovenskej národnej rady č. 138/1991 Zb. o majetku obcí v znení neskorších predpisov v spojení s § 10 ods. 11 písm. d) a ods. 12 Zásad hospodárenia s majetkom hlavného mesta Slovenskej republiky Bratislavy, ktoré boli schválené uznesením Mestského

zastupiteľstva hlavného mesta Slovenskej republiky Bratislavy č. 1107/2026 zo dňa 26. 02. 2026, nájom časti pozemku registra „C“ KN v k. ú. Staré Mesto, parc. č. 9174/1 - ostatné plochy vo výmere 68 m², občianskemu združeniu EUforion – kultúrno voľnočasové fórum so sídlom na Černyševského 21 v Bratislave, IČO 31815308, s cieľom inštalácie plastiky s názvom Červený trpaslík, na dobu neurčitú, za nájomné 30,00 eur/m²/rok, čo pri výmere 68 m², predstavuje sumu vo výške 2 040,00 eur ročne,

s podmienkou:

Nájomná zmluva bude nájomcom podpísaná do 90 dní od schválenia uznesenia v Mestskom zastupiteľstve hlavného mesta Slovenskej republiky Bratislavy. V prípade, že nájomná zmluva nebude nájomcom v uvedenej lehote podpísaná, toto uznesenie stratí platnosť.

Nájom časti pozemku registra „C“ KN v k. ú. Staré Mesto, parc. č. 9174/1 - ostatné plochy vo výmere 68 m², zapísaného na LV č. 1656, predkladáme ako prípad hodný osobitného zreteľa podľa § 9aa ods. 2 písm. e) zákona Slovenskej národnej rady č. 138/1991 Zb. o majetku obcí v znení neskorších predpisov v spojení s § 10 ods. 11 písm. d) a ods. 12 Zásad hospodárenia s majetkom hlavného mesta Slovenskej republiky Bratislavy, ktoré boli schválené uznesením Mestského zastupiteľstva hlavného mesta Slovenskej republiky Bratislavy č. 1107/2026 zo dňa 26. 02. 2026, z dôvodu inštalácie plastiky z fragmentov Starého mosta v umeleckom prevedení s názvom Červený trpaslík, ktorá bude umiestnená pri Starom moste ako pamätník na historickú konštrukciu tohto mosta, ako aj z dôvodu preukázania vlastníckeho alebo iného práva k dotknutému pozemku.

Dôvodová správa

PREDMET: Pozemok registra „C“ KN parc. č. 9174/1, v k. ú. Staré Mesto, ktorý je vo vlastníctve a v priamej správe hlavného mesta SR Bratislavy.

ŽIADATEĽ: Euforion – kultúrno voľnočasové fórum

Občianske združenie

Černyševského 21

851 01 Bratislava

IČO: 31 815 308

ŠPECIFIKÁCIA POZEMKU v k. ú. Staré Mesto

Pozemok reg. „C“ KN zapísaný na LV č. 1656

parc. č.	druh pozemku	výmera	výmera na prenájom
9174/1	ostatná plocha	897 m ²	68 m ²

Pozemok je vo vlastníctve hlavného mesta SR Bratislavy, nie je zverený do správy mestskej časti. Neboli na neho uplatnené reštitučné nároky.

ÚČEL NÁJMU: inštalácia plastiky s názvom Červený trpaslík

DOBA NÁJMU: neurčitá

VÝŠKA NAVRHOVANÉHO NÁJOMNÉHO:

Alternatíva 1:

stanovená podľa návrhu žiadateľa

1,00 eur/rok za celý predmet nájmu

Alternatíva 2:

stanovená podľa „Smernice S14 Oceňovanie nájmov a vecných bremien“:

30,00 eur/m²/rok, čo pri výmere 68 m² predstavuje sumu 2 040,00 eur ročne

SKUTKOVÝ STAV:

Občianske združenie Euforion – kultúrno voľnočasové fórum sa obrátilo na hlavné mesto SR Bratislavu so žiadosťou o nájom časti vyššie špecifikovaného pozemku vo výmere 68 m², za účelom umiestnenia umeleckého diela z fragmentov Starého mosta s názvom Červený trpaslík.

Bratislavský Starý most bol vyhlásený za národnú kultúrnu pamiatku. Keďže historická oceľová mostná konštrukcia musela byť kvôli svojmu zlému technickému a statickému stavu vymenená, je to jeden z dôvodov na umiestnenie sochárskej kompozície zloženej z oceľových dielcov mostovky v blízkosti Starého mosta.

Na základe uvedeného zámer žiadateľa podporil aj Mestský ústav ochrany pamiatok v Bratislave. Taktiež Komisia pre diela vo verejnom priestore schválila zámer a umiestnenie plastiky Červený trpaslík autora Ľuba Mikleho, pozostávajúcej z fragmentov konštrukcie Starého mosta, do verejného priestoru.

Žiadateľ má záujem o symbolickú výšku nájomného, keďže ide o inštaláciu umeleckého diela z fragmentov dopravnej pamiatky vo verejnom priestore, ktorá bude slúžiť ako pripomienka na historickú konštrukciu Starého mosta, pretože musela byť zo statického hľadiska nahradená novodobou konštrukciou. Zároveň umelecká inštalácia obohatí pešiu zónu na nábreží Dunaja, ktorá je tematicky prepojená s pamiatkovým mostným objektom.

STANOVISKÁ K NÁJMU:

Sekcia územného rozvoja:

Oddelenie usmerňovania investičnej činnosti:

Stanovisko zo dňa 20.04.2026, umiestňovanie umeleckých diel ako súčasť úprav verejného priestoru je prípustné v rámci funkčnej plochy: Parky, sadovnicke a lesoparkové úpravy. Územie je súčasťou plochy verejnej zelene – pri umiestňovaní a osádzaní umeleckého diela je potrebné rešpektovať a zachovať existujúcu vzrastlú zeleň a neobmedziť hlavné pešie ťahy v území.

Stanovisko technickej infraštruktúry:

Stanovisko zo dňa 08.04.2026 – s nájmom súhlasia.

Stanovisko za sekciu dopravy:

Oddelenie dopravného inžinierstva:

Stanovisko zo dňa 09.04.2026 - s nájmom súhlasia.

Oddelenie pešej a cyklistickej dopravy:

Stanovisko zo dňa 09.04.2026 – s nájmom súhlasia.

Oddelenie parkovania:

Stanovisko zo dňa 03.02.2026 – s nájmom súhlasia.

Sekcia správy a údržby ciest:

Stanovisko zo dňa 11.05.2026 – z hľadiska správcu ciest sa nevyjadrujú, keďže sa nejedná o cestný pozemok v správe SSÚC.

Sekcia digitalizácie:

Oddelenie sieťovej infraštruktúry:

Stanovisko k inžinierskym sieťam VO (verejné osvetlenie) a MOS (metropolitná optická sieť): zo dňa 29.01.2026 – Nájmom pozemku alebo jeho časti nesmie byť dotknutá prevádzka, údržba, modernizácia a rekonštrukcia zariadení VO a MOS v dotknutom území a jeho bezprostrednom okolí. Nájomca v prípade potreby musí umožniť správcovi VO a MOS - spol. Technické siete Bratislava, a.s. realizáciu potrebných úkonov pre zabezpečenie spoľahlivej prevádzky zariadení VO a MOS v nevyhnutnom rozsahu.

(Požiadavka bude zapracovaná do Nájomnej zmluvy.)

Sekcia životného prostredia:

Oddelenie životného prostredia

Stanovisko zo dňa 10.04.2026 – s nájmom časti pozemku súhlasia za splnenia nasledovných podmienok:

Ochrana ovzdušia:

- pri nájme pozemku pri inštalácii a užívaní predmetného diela požadujú dodržiavať povinnosti vyplývajúce z právnych predpisov v oblasti ochrany ovzdušia, najmä zákon č. 146/2023 Z. z. o ochrane ovzdušia a o zmene a doplnení niektorých zákonov v znení zákona č. 272/2023 Z. z., ako aj z jeho vykonávacích vyhlášok,
- pri realizácii činnosti uvedenej v účele žiadosti požadujú maximálne obmedziť znečisťovanie ovzdušia sekundárnou prašnosťou vznikajúcou pri stavebných prácach.

Ochrana vôd a vodné hospodárstvo:

- dodržiavať zákon č. 364/2004 Z. z. o vodách a o zmene zákona Slovenskej národnej rady č. 372/1990 Zb. o priestupkoch v znení neskorších predpisov (vodný zákon),
- dodržiavať zákon č. 25/2025 Z. z. Stavebný zákon a o zmene a doplnení niektorých zákonov (Stavebný zákon),
- pozemok užívať tak a umiestnenie plastiky realizovať tak, aby nedošlo k poškodeniu, znečisteniu a obmedzeniu objektov a zariadení slúžiacich na odvádzanie komunálnych odpadových vôd, na odvádzanie zrážkových vôd a na zásobovanie pitnou vodou a ich pásiem ochrany a k ohrozeniu alebo znečisteniu pôdy, podzemných alebo povrchových vôd,

- na zodpovednosť za prípadne spôsobenú škodu a znečistenie spôsobené užívaním pozemku žiadateľom v zmysle znenia predloženej žiadosti a jej príloh,
- v prípade, že plastika bude umiestnená do 23 m vrátane od povodňovej línie, pred jej umiestnením požiadať o súhlas orgánu štátnej vodnej správy v zmysle § 27 vodného zákona a požiadať správcu vodného toku a povodia Slovenský vodohospodársky podnik, š.p., k umiestneniu predmetného umeleckého diela na dotknutej časti pozemku,
- pozemok užívať tak a umiestnenie plastiky realizovať tak, aby nedošlo k obmedzeniu správcu vodného toku a povodia pri výkone správy vodného toku a užívaní pobrežných pozemkov v zmysle znenia § 48 a 49 vodného zákona a tak, aby nebránili zodpovedným pracovníkom a technike správcu vodného toku, orgánom pri ochrane pred povodňami a ostatným dotknutým osobám pri zabezpečovaní povodňových zabezpečovacích a záchranných prác v prípade povodňovej situácie,

Odpadové hospodárstvo:

- práce na pozemkoch sa budú realizovať tak, aby nedošlo k znečisťovaniu okolia a pri budúcom užívaní, údržbe, príp. opravách sa zabezpečí rovnako dodržiavanie čistoty a poriadku v súlade s VZN mestskej časti Bratislava- Staré Mesto č.4/2023 o dodržiavaní čistoty a poriadku na území mestskej časti Bratislava–Staré Mesto,
- pri nakladaní so vzniknutými odpadmi sa bude dodržiavať hierarchia odpadového hospodárstva, všeobecne záväzné právne predpisy v odpadovom hospodárstve, najmä zákon č. 79/2015 Z. z. o odpadoch a o zmene a doplnení niektorých zákonov v znení neskorších predpisov a VZN hlavného mesta Slovenskej republiky Bratislavy č. 18/2023 o nakladaní s komunálnymi odpadmi a drobnými stavebnými odpadmi na území hlavného mesta Slovenskej republiky Bratislavy,
- po skončení nájomnej zmluvy budú pozemky vyčistené od prípadných odpadov na náklady žiadateľa.

(Požiadavky budú zapracované do Nájomnej zmluvy.)

Oddelenie tvorby mestskej zelene

Stanovisko zo dňa 13.05.2026 – pri uzatváraní nájomnej zmluvy a pri realizácii úprav a užívaní dotknutého pozemku, na ktorom sa nachádza náhradná výsadba z rozhodnutia v počte 4 ks drevín druhu Ginkgo biloba, ktoré musia byť na základe rozhodnutia na výrub umiestnené na totožnej parcele a z toho sú 2 ks zároveň v kolízii s navrhovaným umiestnením plastiky Červený trpaslík stanovilo toto oddelenie podmienky, ktoré žiadajú dodržať.

(Požiadavky budú zapracované do Nájomnej zmluvy.)

Sekcia financií:

Oddelenie účtovníctva a pohľadávok

Stanovisko zo dňa 03.02.2026 – k dátumu 03.02.2026 neevidujú zostatok nedaňovej pohľadávky voči žiadateľovi.

Oddelenie miestnych daní, poplatkov a licencií

Stanovisko zo dňa 17.04.2026 – nájom odporúčajú.

Stanovisko starostu MČ Bratislava-Staré Mesto

Stanovisko zo dňa 14.05.2026 – nemá výhrady k nájmu pozemku.

Hlavné mesto Slovenskej republiky Bratislava podľa § 9aa ods. 2 písm. e) zákona Slovenskej národnej rady č. 138/1991 Zb. o majetku obcí v znení neskorších predpisov v spojení s § 10 ods. 11 písm. d) a ods. 12 Zásad hospodárenia s majetkom hlavného mesta Slovenskej republiky Bratislavy, ktoré boli schválené uznesením Mestského zastupiteľstva hlavného mesta Slovenskej republiky Bratislavy č. 1107/2026 zo dňa 26. 02. 2026, zverejnilo dňa 02. 06. 2026 na internete a na úradnej tabuli svoj zámer prenajať uvedenú časť pozemku z dôvodu hodného osobitného zreteľa.

EUFORION



MAG0P014WWOS

MAGISTRÁT HL. M. SR BRATISLAVY	
-4-	
47673	23-01-2026
SSN	
Miesto vzniku:	Podpis:
Miesto / Dátum:	Vyhavuje:

Magistrát hlavného mesta SR Bratislavy
Sekcia správy nehnuteľností
Primaciálne námestie 1
811 01

VEC: žiadosť o nájom pozemku za účelom inštalácie diela Červený Trpaslík

Týmto by sme Vás radi požiadali o nájom časti pozemku parcely C9174/1 v katastrálnom území Staré Mesto, vedenom na LV 1656 o výmere 897 m² za účelom inštalácie diela Červený Trpaslík. Nájom žiadame v rozsahu vyznačenom na priloženej mapke.

Dielo a jeho umiestnenie bolo schválené aj Komisiou pre diela vo verejnom priestore, v prípade potreby doplnenia informácií môžete kontaktovať aj priamo pána Mgr. Petra Kosku, ktorý danú komisiu organizoval. peter.koska@bratislava.sk, 0904 990 213

Máme záujem o symbolickú výšku nájomného, keďže ide o inštaláciu umeleckého diela z fragmentov dopravnej pamiatky vo verejnom priestore. Ako združenie, ktoré od svojho založenia v r. 2003 vyvíja nepretržitú činnosť, sa vieme o dielo postarať v rozsahu bežnej údržby diela. Ale platiť komerčný nájom nie je pri takomto projekte ani reálne a ani udržateľné.

Vopred ďakujeme za odpoveď, žiadosť v prípade potreby doplníme.

Mgr. Tomáš Lukačka

predseda združenia

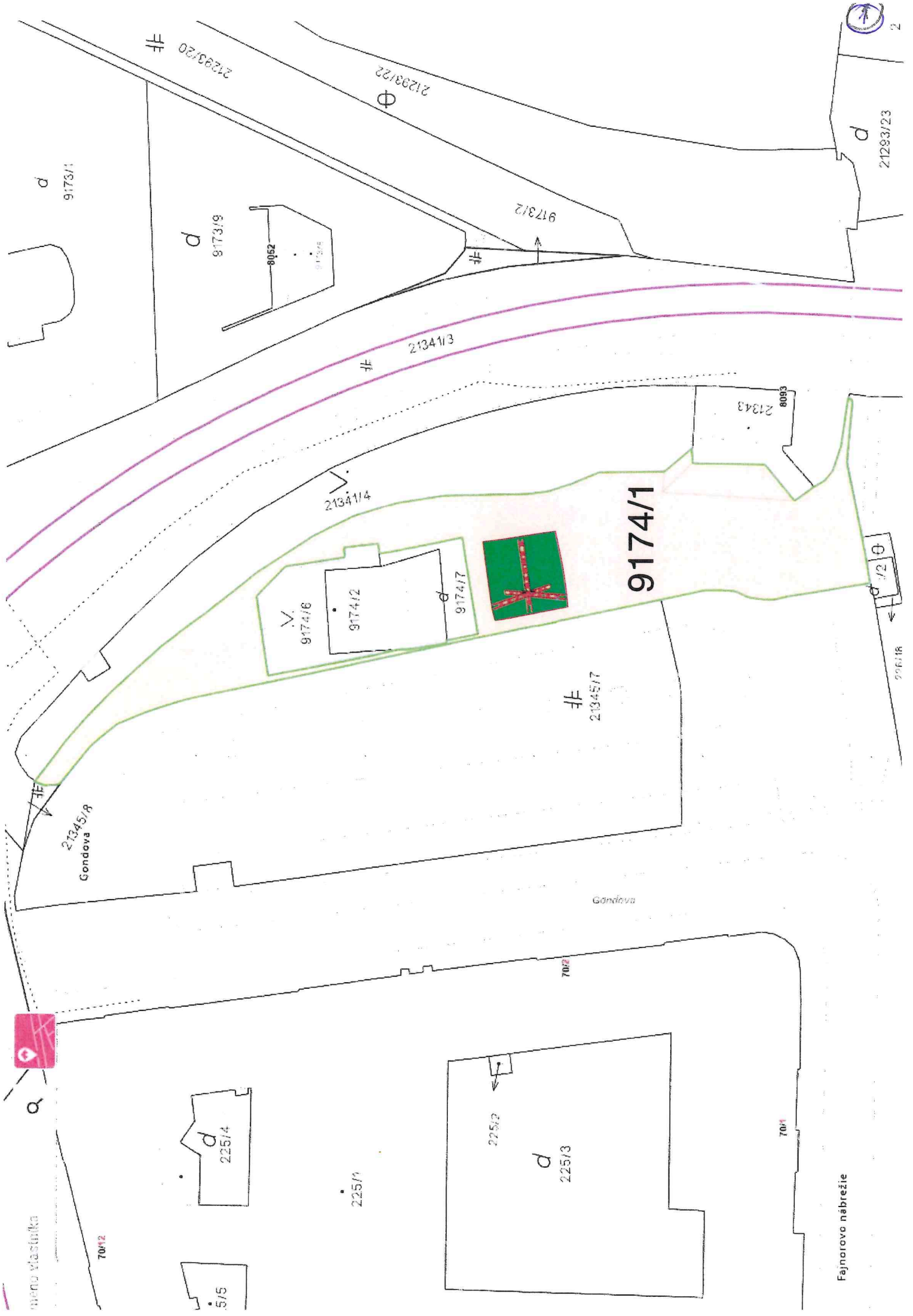

meno vlastnika

Fajnartovo nábrežie

70/12

70/1

70/2

996118

1/20

21283/23

2

9174/1

21341/4

9174/8

9174/12

9174/17

21345/7

21345/8
Gondova

21343

8093

9173/1

9173/9

9173/12

21293/20

21293/22



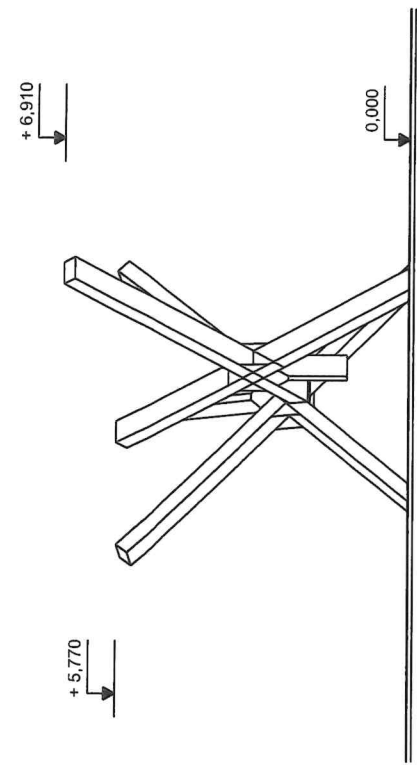

pohľad východný

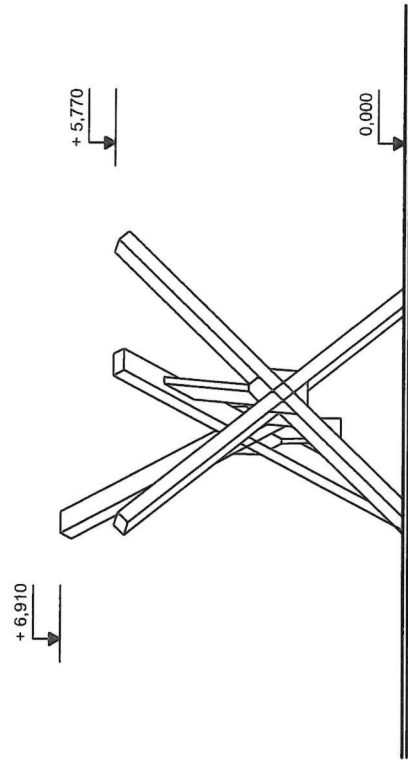

pohľad západný

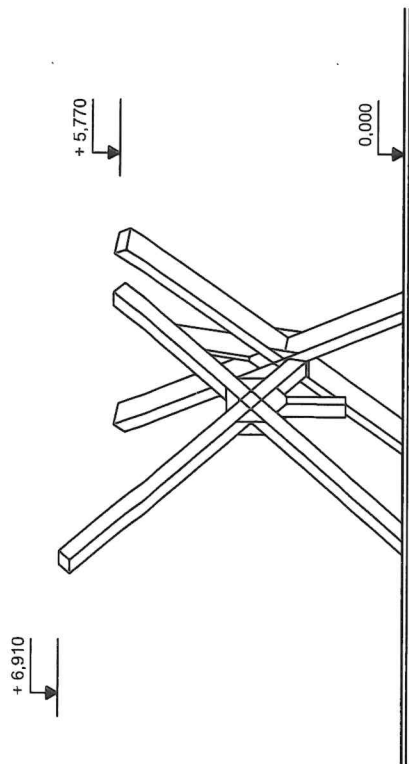

pohľad severný

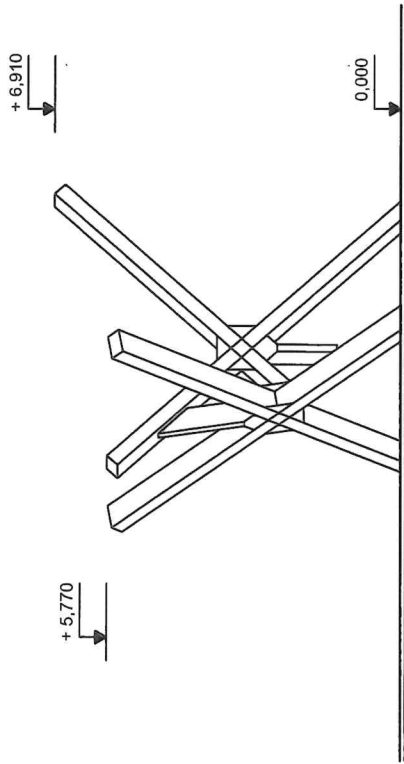

pohľad južný

	STAVBA: SOCHA CERVENÝ TRPÁSLIK	POHLADY
	ADRESA: ČIAKOVCE	
	ARCHITECT: MARIÁN KAVČIČ, JUDr. BOLESLAV MIKULAJKA, STAVBA	
	PROJEKT: 1/2011	MEZERA: 1:100

	STAVBA: SOCHA CERVENY TRPASLIK	FRAGMENTY SOCHY
	ADRESA: SOCHA CERVENY TRPASLIK	FRAGMENTY SOCHY
	ADRESA: SOCHA CERVENY TRPASLIK	FRAGMENTY SOCHY
	PROJEKT: 17.014	MIERNA: 1:100

původní fragment Starého mosta

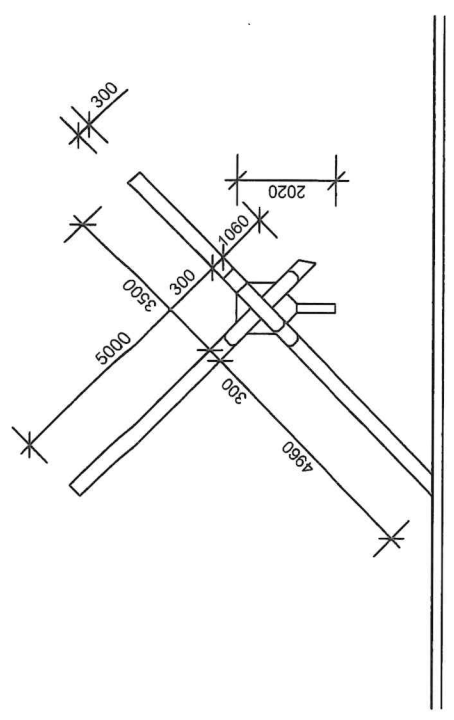
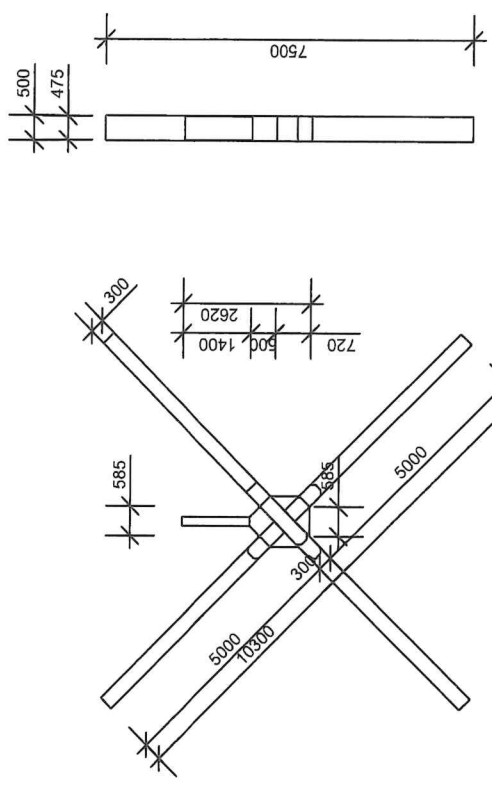

upravený fragment č. 1

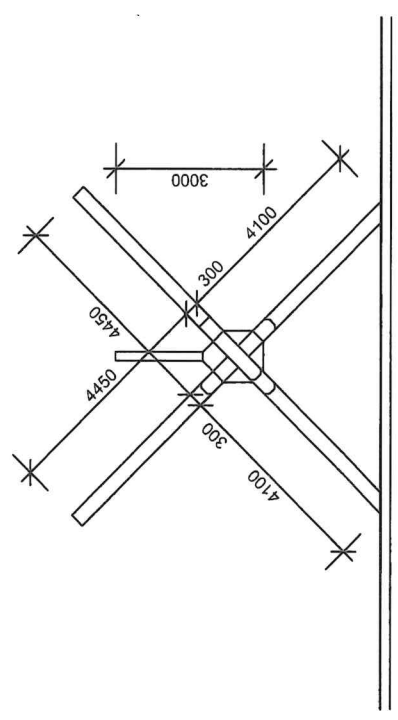

upravený fragment č. 2

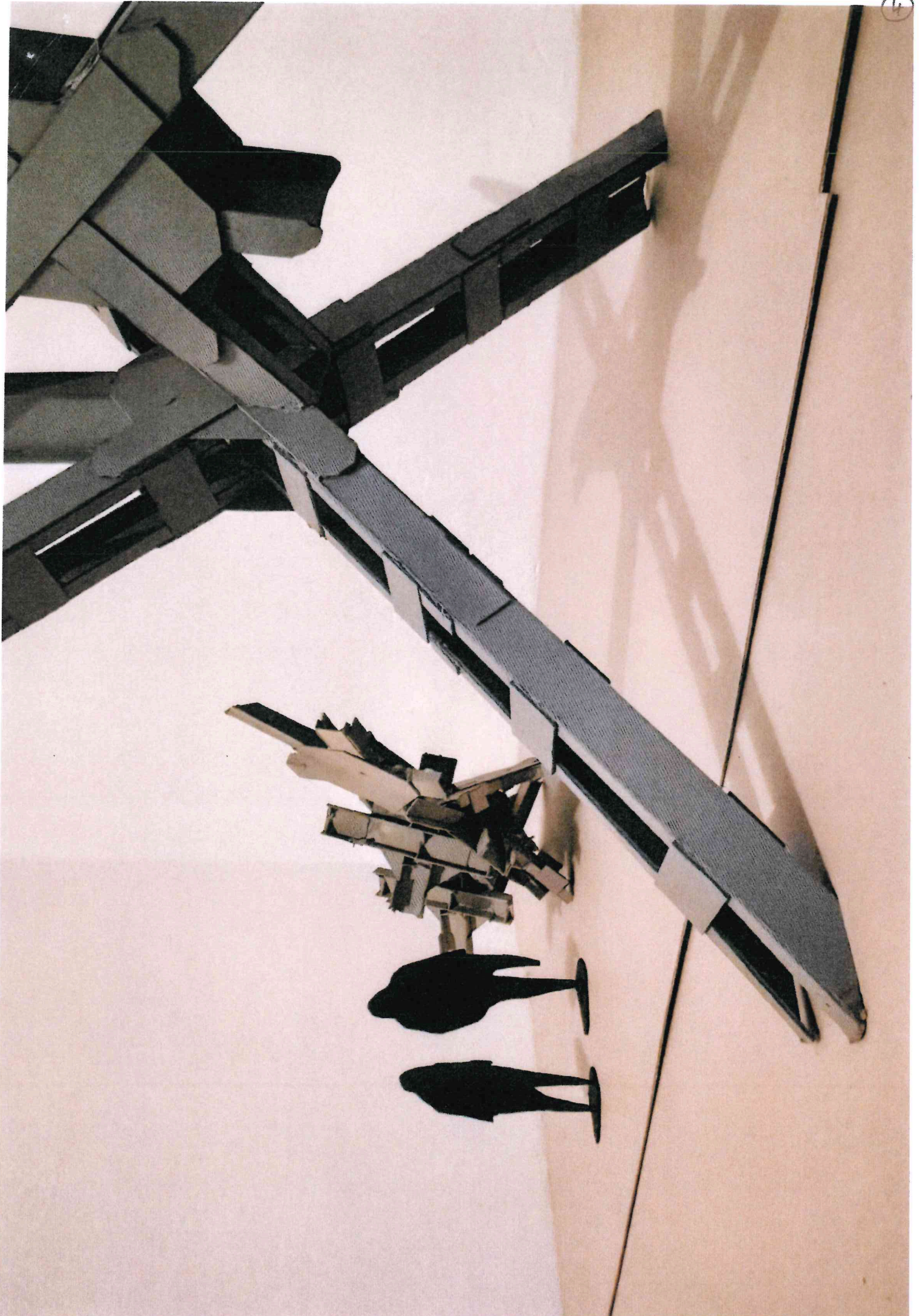



Úrad geodézie, kartografie a katastra Slovenskej republiky

VÝPIS Z KATASTRA NEHNUTEĽNOSTÍ

Okres : 101 Bratislava I Dátum vyhotovenia : 20.5.2026
 Obec : 528595 Bratislava-Staré Mesto Čas vyhotovenia : 11:16:18
 Katastrálne územie : 804096 Staré Mesto Údaje platné k : 19.5.2026 18:00:00

Výpis je nepoužiteľný na právne úkony

VÝPIS Z LISTU VLASTNÍCTVA č. 1656 ČIASŤ ČIŠŤAČNÝ

ČASŤ A: MAJETKOVÁ PODSTATA

Parcely registra „C“ evidované na katastrálnej mape

Počet parcel: 1

Parcelné číslo	Výmera v m ²	Druh pozemku	Spôsob využívania pozemku	Druh chránenej nehnuteľnosti	Spoločná nehnuteľnosť	Umiestnenie pozemku	Druh právneho vzťahu
9174/1	897	Ostatná plocha	29	201	1	1	
Iné údaje: Bez zápisu							

Ostatné PARCELY registra „C“ nevyžiadané.

Legenda

Spôsob využívania pozemku

29 Pozemok, na ktorom je okrasná záhrada, uličná a sídlisková zeleň, park a iná funkčná zeleň a lesný pozemok na rekreačné a poľovnícke využitie

Druh chránenej nehnuteľnosti

201 Nehuteľná kultúrna pamiatka (národná kultúrna pamiatka)

Spoločná nehnuteľnosť

1 Pozemok nie je spoločnou nehnuteľnosťou

Umiestnenie pozemku

1 Pozemok je umiestnený v zastavanom území obce

PARCELY registra „E“ nevyžiadané.

STAVBY nevyžiadané.

ČASŤ B: VLASTNÍCI A INÉ OPRÁVNENÉ OSOBY Z PRÁVA K NEHNUTEĽNOSTI

Vlastník

Počet vlastníkov: 1

Poradové číslo	Titul, priezvisko, meno, rodné meno / Názov Miesto trvalého pobytu / Sídlo Dátum narodenia, rodné číslo / IČO / Iný identifikačný údaj	Spoluvlastnícky podiel
1	Hlavné mesto SR Bratislava, Primaciálne námestie 1, Bratislava, PSČ 814 99, SR, IČO: 603481	1/1

časť pozemku reg. "C" p.č. 9174/1 k.ú. Staré Mesto

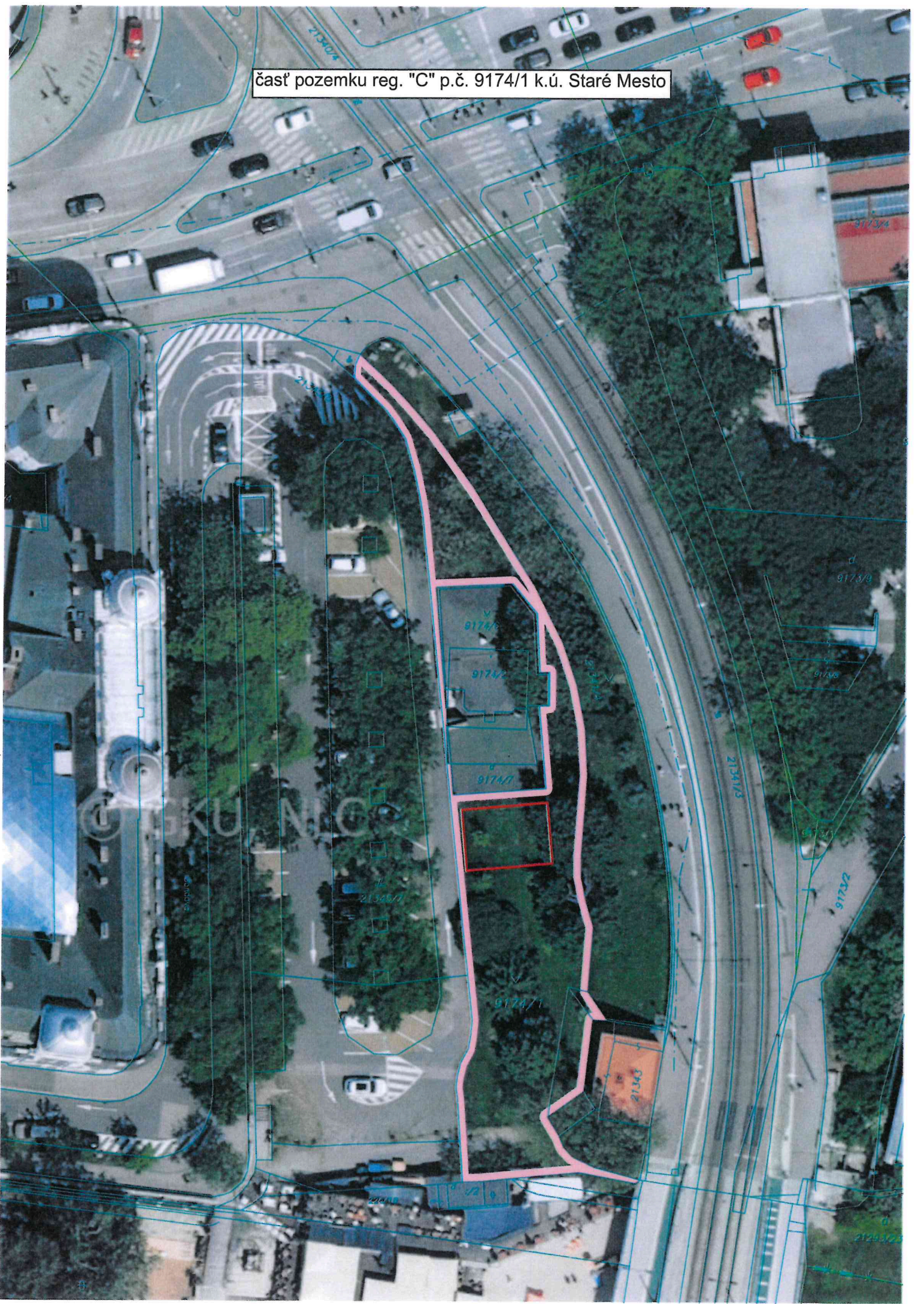

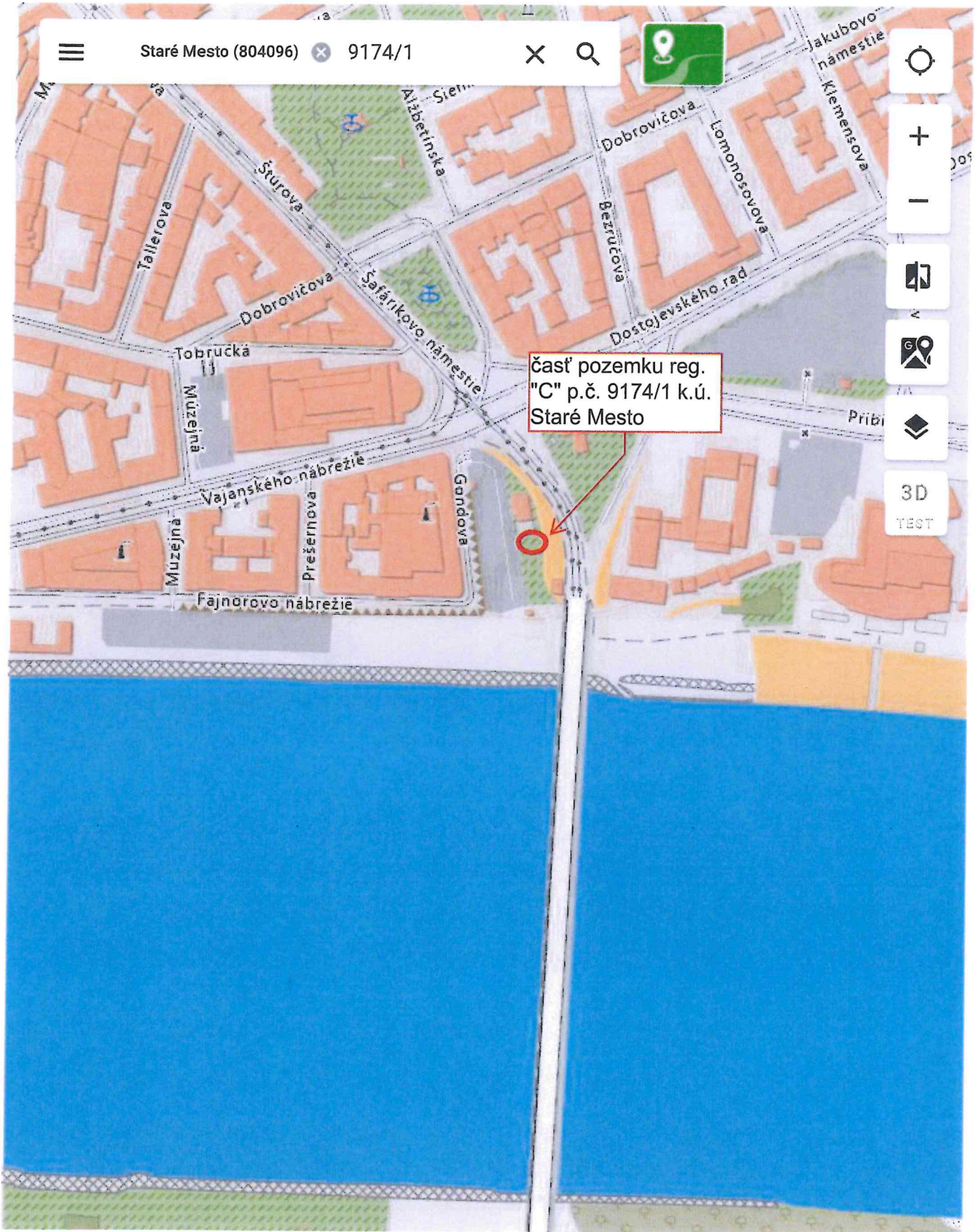



Magistrát hlavného mesta SR Bratislavy
Primaciálne nám. 1
814 99 Bratislava 1
Slovenská republika

Váš list číslo/zo dňa	Naše číslo	Vybavuje/linka	Bratislava-Staré Mesto
MAGS ONN 48103/2026 14.05.2026	475/31144/2026/PRA/Kli	Kliment Vladimír, Mgr./ 59246324 /vladimir.kliment@stare mesto.sk	14. 05. 2026

Vec

Odpoveď na žiadosť o aktualizáciu stanoviska k nájmu pozemku za účelom umiestnenia plastiky "Červený trpaslík"

Mestskej časti Bratislava-Staré Mesto bola doručená Vaša žiadosť o aktualizáciu stanoviska k nájmu časti pozemku registra „C“ parc. č. 9174/1 vo výmere 68 m² (ďalej len „pozemok“) za účelom umiestnenia plastiky „Červený trpaslík“, pozostávajúcej z fragmentov konštrukcie Starého mosta, do verejného priestoru pri Starom moste pod Mýtnym domčekom, pre OZ EUforion – kultúrno-voľnočasové fórum, Černyševského 21, 851 01 Bratislava (ďalej len „žiadateľ“).

Listom zo dňa 11. 02. 2026 mestská časť Bratislava-Staré Mesto súhlasila s nájmom časti predmetného pozemku s podmienkou, že umiestnenie uvedeného diela odsúhlasí Komisia pre diela vo verejnom priestore hlavného mesta SR Bratislavy a že realizácia bude v súlade so Zásadami ochrany Pamiatkového územia Bratislava – centrálna mestská oblasť.

Vzhľadom na predložené vyššie uvedené stanoviská si Vás dovoľujeme informovať, že mestská časť Bratislava-Staré Mesto nemá výhrady k nájmu predmetného pozemku na uvedený účel.

ELEKTRONICKY PODPÍSANÉ

Ing. Matej Vagač
starosta mestskej časti

Informatívna poznámka - tento dokument bol vytvorený elektronicky

ZMLUVA O NÁJME POZEMKU

č. 08 83 0... 26 00

(ďalej ako „Zmluva“)

uzatvorená podľa § 663 a nasl. zákona č. 40/1964 Zb. Občianskeho zákonníka
v znení neskorších predpisov (ďalej ako „**Občiansky zákonník**“)
medzi nasledovnými zmluvnými stranami:

Prenajíateľ:

Názov: **Hlavné mesto Slovenskej republiky Bratislava**

Sídlo: Primaciálne námestie č. 1, 814 99 Bratislava

Zastupuje: Ing. arch. Matúš Vallo, primátor,
Osoba oprávnená na podpis zmluvy : Mgr. Dávid Masica, vedúci oddelenia nájmov nehnuteľností, na základe Podpisového poriadku účinného ku dňu podpisu Zmluvy

IČO: 00 603 481

DIČ: 2020372596

Bankové spojenie: Československá obchodná banka, a. s.

BIC (SWIFT): CEKOSKBX

IBAN - nájomné: SK58 7500 0000 0000 2582 8453

IBAN - depozit: SK72 7500 0000 0000 2582 4903

Variabilný symbol: 8830...26
(ďalej ako „**Prenajíateľ**“)

a

Nájomca:

Názov: **EUforion – kultúrno voľnočasové fórum**

Právna forma: Občianske združenie

Sídlo: Černyševského 21, 851 01 Bratislava
v Registri mimovládnych neziskových organizácií Slovenskej republiky,
registračné číslo: VVS/1-900/90-22086

Zastupuje: Mgr. Tomáš Lukačka, predseda združenia

IČO: 31 815 308

Bankové spojenie:

BIC (SWIFT):

IBAN: SK.....

E-mail:

Telefonický kontakt:

(ďalej ako „**Nájomca**“)

(Prenajímateľa a Nájomca ďalej spolu ako „**Zmluvné strany**“ a každý jednotlivito ako „**Zmluvná strana**“)

Úvodné ustanovenia

- A. Zmluvné strany uzatvárajú túto Zmluvu podľa § 663 a nasl. Občiansky zákonník a v súlade s právnym poriadkom Slovenskej republiky.
- B. Osobitné podmienky uvedené v prílohe B, ktorá tvorí neoddeliteľnú súčasť tejto Zmluvy obsahujú ďalšie dojednania Zmluvných strán (ďalej ako „**Osobitné podmienky**“). V prípade rozporu medzi Osobitnými podmienkami a touto Zmluvou majú prednosť Osobitné podmienky.
- C. Slová s veľkým začiatočným písmenom majú význam uvedený v tejto Zmluve alebo v Osobitných podmienkach.

Článok I

Predmet Zmluvy a účel nájmu

- 1.1. Prenajímateľ je výlučným vlastníkom nehnuteľnosti vedenej Okresným úradom Bratislava, katastrálny odbor, pre okres Bratislava I, obec Bratislava-Staré Mesto, katastrálne územie Staré Mesto, a to na liste vlastníctva č. 1656 ako **pozemok registra „C“ KN parc. č. 9174/1** – ostatná plocha o celkovej výmere 897 m², z ktorého predmetom nájmu je časť **vo výmere 68 m²** (ďalej ako „**Predmetu nájmu**“) Kópia z katastrálnej mapy s vyznačeným Predmetom nájmu a príslušný list vlastníctva tvoria prílohu č. 1.1 k tejto Zmluve.
- 1.2. Predmetom tejto Zmluvy je úprava vzájomných práv a povinností Zmluvných strán v súvislosti s Predmetom nájmu a to za podmienok uvedených v tejto Zmluve.
- 1.3. Prenajímateľ touto Zmluvou prenecháva Nájomcovi do užívania Predmet nájmu a Nájomca berie Predmet nájmu do nájmu za podmienok uvedených v tejto Zmluve.
- 1.4. Účelom nájmu podľa tejto Zmluvy je inštalácia plastiky s názvom Červený trpaslík.
- 1.5. Nájomca je povinný užívať Predmet nájmu v súlade s účelom nájmu a spôsobom primeraným povahe a určeniu Predmetu nájmu, ak Osobitné podmienky neurčujú inak a v súlade s právnymi predpismi, ktoré sa vzťahujú na Predmet nájmu. V prípade ak Nájomca poruší túto svoju povinnosť, je Nájomca povinný zaplatiť Prenajímateľovi **zmluvnú pokutu vo výške 17,00 EUR** za každý, aj začatý deň trvania porušenia tejto povinnosti.

- 1.6. Nájomca sa pred podpisom tejto Zmluvy osobne oboznámil so stavom Predmetu nájmu miestnou obhliadkou a vyhlasuje, že je plne oboznámený s právnym a technickým stavom Predmetu nájmu a že ku dňu podpisu tejto Zmluvy je Predmet nájmu spôsobilý na užívanie podľa tejto Zmluvy a nemá žiadne vady, ktoré by bránili jeho užívaniu spôsobom určeným touto Zmluvou.
- 1.7. Prenajímateľ vyhlasuje, že sa k Predmetu nájmu neviažu žiadne užívacie práva tretích osôb okrem tých, ktoré sú vo vzťahu k Predmetu nájmu zapísané na liste vlastníctva uvedeného v bode 1.1 tejto Zmluvy.

Článok II

Doba nájmu a odovzdanie Predmetu nájmu

- 2.1 Nájom sa dojednáva na dobu neurčitú a začne plynúť dňom účinnosti tejto Zmluvy v zmysle bodu 15.1 tejto Zmluvy (ďalej ako „**Doba nájmu**“).
- 2.2 Nájomca vyhlasuje, že mu je známy faktický aj právny stav Predmetu nájmu a že ku dňu uzatvoreniu tejto Zmluvy sa Predmet nájmu nachádza v stave spôsobilom na dohodnuté užívanie a v takom stave ho preberá do nájmu.
- 2.3 Pri uzavretí tejto Zmluvy Zmluvné strany podpíšu preberací protokol (ďalej ako „**Preberací protokol**“). Preberací protokol bude vyhotovený a podpísaný v dvoch identických vyhotoveniach, po jednom pre každú Zmluvnú stranu a bude obsahovať:
- Identifikáciu Predmetu nájmu;
 - Fotodokumentáciu o stave Predmetu nájmu;
 - Dátum a miesto spísania Preberacieho protokolu a podpisy oprávnených zástupcov Zmluvných strán.
- 2.4 Predmet nájmu sa považuje za fyzicky odovzdaný Nájomcovi a zverený Nájomcovi do užívania, t.j. právo Nájomcu užívať Predmet nájmu vzniká až dňom nadobudnutia účinnosti tejto Zmluvy.

Článok III

Nájomné

- 3.1 Nájomné za Predmet nájmu je stanovené podľa uznesenia Mestského zastupiteľstva hlavného mesta SR Bratislavy č. .../2026 zo dňa 18.06.2026 vo výške 1,00 Eur/kalendárny rok (ďalej ako „**Nájomné**“). K Nájomnému sa nebude pripočítavať DPH v zmysle § 38 ods. 3 zákona č. 222/2004 Z.z. o dani z pridanej hodnoty v znení neskorších predpisov.
- 3.2 Odo dňa začiatku Doby nájmu je Nájomca povinný platiť Prenajímateľovi Nájomné v pravidelných ročných splátkach, vždy do 15. januára príslušného

kalendárneho roka, za ktorý sa Nájomné uhrádza na účet Prenajímateľa uvedený v záhlaví tejto Zmluvy s poznámkou „nájomné“ a uvedením obdobia, za ktoré sa nájomné platí a s variabilným symbolom uvedeným v záhlaví tejto Zmluvy.

- 3.3 Ak Doba nájmu začne plynúť v priebehu kalendárneho roka, Nájomca je povinný uhradiť Nájomné v plnej výške za prvý rok Doby nájmu do 15 dní odo dňa nadobudnutia účinnosti tejto Zmluvy.
- 3.4 V prípade, ak Nájomca pri platbe neuvedie obdobie, za ktoré Nájomné platí, alebo uvedie obdobie, ktoré už bolo uhradené, alebo ak z úhrady Nájomného nebude zrejmé, za ktoré obdobie Nájomca Nájomné poukazuje, je obdobie, ktoré bude úhradou pokryté, oprávnený určiť Prenajímateľ sám; Prenajímateľ spravidla pokryje najstaršiu splatnú pohľadávku.
- 3.5 Nájomné a akékoľvek finančné plnenia Nájomcu sa považujú za uhradené dňom ich pripísania na účet Prenajímateľa.
- 3.6 Nájomca nemá právo zdržiavať a neplatiť Nájomné a ani žiadne iné platby podľa tejto Zmluvy z dôvodu akýchkoľvek nárokov alebo pohľadávok Nájomcu voči Prenajímateľovi.
- 3.7 V prípade omeškania akejkoľvek platby zo strany Nájomcu podľa tejto Zmluvy je Nájomca povinný zaplatiť Prenajímateľovi **zmluvnú pokutu vo výške 0,05 % z dlžnej sumy** za každý, aj začatý deň omeškania. Povinnosť Nájomcu platiť úroky z omeškania v zmysle príslušných právnych predpisov týmto nie je dotknutá. Týmto nie je dotknuté ani právo Prenajímateľa vypovedať túto Zmluvu alebo od Zmluvy odstúpiť.

Článok IV **Zabezpečovacie opatrenia**

- 4.1 Nájomca je do 15 kalendárnych dní odo dňa nadobudnutia účinnosti tejto Zmluvy povinný zložiť na účet Prenajímateľa uvedený v záhlaví tejto Zmluvy zábezpeku vo výške 250 EUR („**Depozit**“).]
- 4.2 Prenajímateľ je oprávnený uspokojiť z Depozitu akékoľvek svoje splatné pohľadávky voči Nájomcovi v prípade, že Nájomca neuhradí v termíne splatnosti akékoľvek svoje splatné záväzky podľa tejto Zmluvy alebo súvisiace s touto Zmluvou, najmä nie však výlučne Nájomné, úroky z omeškania, zmluvné pokuty a nárok Prenajímateľa na náhradu škody, vrátane sporných pohľadávok.
- 4.3 V prípade, že Prenajímateľ uspokojí svoju pohľadávku z Depozitu, je Nájomca povinný doplniť Depozit do výšky podľa bodu 4.1 vyššie, a to do 10 dní odo dňa doručenia oznámenia Prenajímateľa o čerpaní Depozitu Nájomcovi. V prípade, že Nájomca nedoplní Depozit ani v dodatočnej lehote 7 dní od doručenia výzvy Prenajímateľa na nápravu, Nájomca je povinný zaplatiť Prenajímateľovi

zmluvnú pokutu vo výške 0,02 % z rozdielu Depozitu medzi aktuálnou sumou a sumou uvedenou v bode 4.1 tejto Zmluvy za každý, aj začatý deň omeškania Nájomcu s doplnením Depozitu.

- 4.4 V prípade uplynutia Doby nájmu alebo skončenia Zmluvy, a vždy za predpokladu, že Nájomca riadne splní všetky svoje povinnosti podľa tejto Zmluvy alebo súvisiace s touto Zmluvou, Prenajímateľ vráti Depozit Nájomcovi najneskôr do 90 dní po uplynutí Doby nájmu alebo skončení Zmluvy, nie však skôr ako 15. deň po úplnom splnení všetkých záväzkov Nájomcu z tejto Zmluvy alebo súvisiacich s touto Zmluvou. V prípade, že si Nájomca riadne nespĺní všetky záväzky z tejto Zmluvy, bude suma vráteného Depozitu znížená o výšku hodnoty záväzkov Nájomcu. Nájomca nie je oprávnený uplatňovať si voči Prenajímateľovi nárok na zaplatenie úrokov z omeškania zo sumy Depozitu, nevráteného Prenajímateľom v lehote podľa tohto bodu Zmluvy.
- 4.5 Osobitné podmienky môžu obsahovať aj ďalšie zabezpečovacie opatrenia.

Článok V

Spoločné dojednania k zmluvným pokutám

- 5.1 Ustanovenia tejto Zmluvy a prípadne aj Osobitných podmienok stanovujú konkrétne výšky zmluvných pokút, ktoré je Nájomca povinný zaplatiť Prenajímateľovi za porušenie jednotlivých povinností.
- 5.2 Zmluvné strany sa dohodli, že ak za porušenie povinností uvedených v Osobitných podmienkach nie je stanovená zmluvná pokuta v inej výške, je Nájomca povinný zaplatiť Prenajímateľovi zmluvnú pokutu vo výške 300 EUR a to za každé jedno porušenie.
- 5.3 Nájomca sa zaväzuje zaplatiť zmluvnú pokutu podľa tejto Zmluvy aj v prípade, ak nezavinil porušenie zmluvnej povinnosti, pre ktoré je zmluvná pokuta dojednaná.
- 5.4 Nájomca sa zaväzuje zaplatiť zmluvnú pokutu na základe písomnej výzvy Prenajímateľa do 30 dní odo dňa jej uplatnenia Prenajímateľom. Požiadavka na zaplatenie zmluvnej pokuty ani jej zaplatenie Nájomcom nezbavuje Nájomcu povinností, ktorých splnenie je zabezpečené zmluvnou pokutou, ak nejde o prípad, kedy Prenajímateľ z dôvodu ich porušenia od Zmluvy odstúpil.
- 5.5 Zmluvné strany sa dohodli, že Prenajímateľ je oprávnený požadovať náhradu škody spôsobenej porušením povinnosti, na ktorú sa vzťahuje zmluvná pokuta podľa tejto Zmluvy a to vo výške presahujúcej výšku dohodnutej zmluvnej pokuty.

Článok VI

Údržba Predmetu nájmu

- 6.1 Nájomca sa zaväzuje, že zabezpečí užívania schopnosť Predmetu nájmu na vlastné náklady a to v stave, ktorý je v súlade s touto Zmluvou a príslušnými právnymi predpismi.
- 6.2 Nájomca sa zaväzuje vykonávať akékoľvek opravy Predmetu nájmu na vlastné náklady a znášať náklady spôsobené neprimeraným užívaním Predmetu nájmu.

Článok VII

Poškodenie Predmetu nájmu

- 7.1 Nájomca je povinný bezodkladne opraviť akékoľvek poškodenie Predmetu nájmu, ktoré vzniklo v dôsledku činnosti a/alebo opomenutia Nájomcu alebo osôb, ktorým Nájomca umožnil vstup na Predmet nájmu. Nájomca je nezávisle od povinnosti opraviť vzniknuté poškodenie povinný bezodkladne oznámiť Prenajímateľovi vznik škody, ktorú Nájomca zistil alebo mohol zistiť. V prípade, že Nájomca neoznámí Prenajímateľovi bezodkladne vznik škody, okrem zodpovednosti za vzniknutú škodu zodpovedá aj za prípadné ďalšie škody, ktoré neoznámením spôsobil Prenajímateľovi. Nájomca je povinný prijať všetky opatrenia potrebné na zníženie rizika vzniku škody a/alebo zníženia rozsahu škôd na Predmete nájmu v súvislosti s už vznikajúcou škodou.
- 7.2 V prípade, že Nájomca neodstráni škody v súlade s bodom 7.1 tejto Zmluvy, je Prenajímateľ oprávnený škody odstrániť na náklady Nájomcu.

Článok VIII

Zmeny Predmetu nájmu

- 8.1 Nájomca môže vykonávať zmeny Predmetu nájmu, ktorých vykonanie je nevyhnutné výlučne za účelom užívania Predmetu nájmu v súlade s účelom nájmu podľa tejto Zmluvy, pričom je povinný každú takúto zmenu oznámiť Prenajímateľovi bezodkladne po jej vykonaní. Akékoľvek iné zmeny Predmetu nájmu (ďalej ako „**Iné zmeny**“) je Nájomca oprávnený vykonávať len s predchádzajúcim písomným súhlasom Prenajímateľa.
- 8.2 Zmluvné strany sa dohodli, že v prípade, ak Nájomca vykoná akékoľvek Iné zmeny bez predchádzajúceho písomného súhlasu Prenajímateľa, je:
- a) bezodkladne povinný na vlastné náklady vrátiť Predmet nájmu do pôvodného stavu podľa bodu 11.1 tejto Zmluvy; a zároveň
 - b) ak Predmet nájmu neuvedie do stavu podľa písm. a) ani v dodatočnej lehote 10 dní odo dňa výzvy Prenajímateľa, Prenajímateľ je oprávnený Predmet nájmu uviesť do stavu podľa písm. a) na náklady Nájomcu a Nájomca je povinný náklady na uvedenie Predmetu nájmu do stavu podľa písm. a) uhradiť Prenajímateľovi v plnej výške nákladov vynaložených Prenajímateľom, vrátane

interných nákladov Prenajímateľa a nákladov Prenajímateľa na služby tretích osôb.

- 8.3 Zmluvné strany sa ďalej dohodli, že ak Nájomca vykoná Iné zmeny bez predchádzajúceho písomného súhlasu Prenajímateľa, je Prenajímateľovi povinný zaplatiť:
- a) za porušenie povinnosti vykonávať Iné zmeny výlučne s predchádzajúcim písomným súhlasom Prenajímateľa **zmluvnú pokutu vo výške 4-násobku výšky Depozitu** a zároveň
 - b) za porušenie povinnosti bezodkladne na vlastné náklady vrátiť Predmet nájmu do stavu ku dňu podpisu Preberacieho protokolu podľa bodu 8.2 písm. a) tejto Zmluvy, **zmluvnú pokutu vo výške 4-násobku výšky Depozitu**.
- 8.4 Prenajímateľ je oprávnený vykonávať nevyhnutné alebo potrebné zmeny Predmetu nájmu v súlade s platnými právnymi predpismi alebo nariadeniami alebo akýmkoľvek súdnym príkazom.
- 8.5 Prenajímateľ je oprávnený na vlastné náklady a bez súhlasu Nájomcu vykonávať sanačné práce alebo stavebné úpravy Predmetu nájmu (ďalej ako „**Núdzové práce**“) potrebné na zabránenie hroziaceho nebezpečenstva vzniku škody. Núdzové práce budú uskutočnené v lehotách primeraných ich povahe. Nájomca je povinný umožniť prístup na Predmet nájmu a nesmie brániť vykonávaniu Núdzových prác alebo spôsobovať preťahy. Nájomca si je vedomý vzniku hluku a prašnosti a iných obmedzení v súvislosti s výkonom Núdzových prác a nebude si v súvislosti s nimi uplatňovať žiadne zľavy ani žiadne iné nároky.

Článok IX

Ďalšie práva a povinnosti Zmluvných strán

- 9.1 Nájomca je povinný dodržiavať všetky všeobecne záväzné právne predpisy, predpisy orgánov územnej samosprávy ako aj záväzné rozhodnutia a iné správne akty vydané orgánmi verejnej moci, vzťahujúce sa k Predmetu nájmu a jeho užívaniu. Nájomca sa zaväzuje udržiavať Predmet nájmu v stave, ktorý je v súlade s týmito predpismi tak, aby nevznikla škoda na majetku alebo zdraví osôb a nesmie používať látky, postupy a zariadenia rušiace tretie osoby a / alebo poškodzujúce životné prostredie, a to výparmi, hlukom, vibráciami alebo inak, nad hranicu prípustnú podľa príslušných právnych noriem platných na území Slovenskej republiky.
- 9.2 Zmluvné strany sa ďalej dohodli, že Nájomca na seba preberá nasledujúce povinnosti, za ktoré bude v celom rozsahu vo vzťahu k Predmetu nájmu zodpovedný:
- a) všetky úlohy ochrany pred požiarmi, ktoré Prenajímateľovi ako vlastníčkovi Predmetu nájmu ukladajú všeobecne záväzné právne predpisy na úseku ochrany pred požiarmi, predovšetkým zákon č. 314/2001 Z. z. o ochrane pred požiarmi v platnom znení;

- b) všetky povinnosti vyplývajúce zo všeobecne záväzných právnych predpisov na úseku hygieny a bezpečnosti a ochrany zdravia pri práci, najmä nie však výlučne povinnosti vyplývajúce zo zákona č. 124/2006 Z. z. o bezpečnosti a ochrane zdravia pri práci a o zmene a doplnení niektorých zákonov v platnom znení a zákona č. 355/2007 Z. z. o ochrane, podpore a rozvoji verejného zdravia a o zmene a doplnení niektorých zákonov v platnom znení;
 - c) všetky povinnosti vyplývajúce zo všeobecne záväzných právnych predpisov na úseku ochrany životného prostredia, najmä nie však výlučne povinnosti vyplývajúce zo zákona č. 79/2015 Z. z. o odpadoch a o zmene a doplnení niektorých zákonov, zákona č. 146/2023 Z. z. o ovzduší v znení neskorších predpisov, zákona č. 364/2004 Z. z. o vodách v znení neskorších predpisov, zákon č. 442/2002 Z. z. o verejných vodovodoch a verejných kanalizáciách a o zmene a doplnení zákona č. 276/2001 Z. z. o regulácii v sieťových odvetviach v znení neskorších predpisov a zákona č. 543/2002 Z. z. o ochrane prírody a krajiny;
 - d) povinnosti vyplývajúce z platných všeobecne záväzných nariadení uvedených v Osobitných podmienkach, týkajúcich sa najmä udržiavania čistoty, poriadku, verejnej zelene, zimnej údržby a všeobecne záväzného nariadenia hlavného mesta Slovenskej republiky Bratislavy č. 6/2020 o nakladaní s komunálnymi odpadmi a drobnými stavebnými odpadmi na území hlavného mesta Slovenskej republiky Bratislavy v platnom znení.
- 9.3 Nájomca ďalej zodpovedá za vykonanie a za dodržiavanie všetkých primeraných a potrebných opatrení na zachovanie bezpečnosti a ochrany zdravia osôb, ktoré sa nachádzajú na Predmete nájmu počas Doby nájmu, ako aj opatrení na ochranu majetku nachádzajúceho sa na Predmete nájmu.
- 9.4 Nájomca nesmie na Predmet nájmu vnášať a ani umožniť vnášať tretím osobám akékoľvek nebezpečné materiály, ktorým sú akékoľvek prírodné alebo umelé látky (vo forme pevnej, kvapalnej alebo plynnej alebo rádioaktívnej, samotné alebo v kombinácii s akoukoľvek inou látkou), ktoré môžu spôsobiť škodu človeku alebo akémukoľvek inému živému organizmu alebo ktoré môžu poškodzovať životné prostredie alebo verejné zdravie alebo priaznivé životné podmienky). Nájomca nahradí Prenajímateľovi všetky priame a nepriame právne a finančné škody vzniknuté v dôsledku akéhokoľvek porušenia tejto povinnosti.
- 9.5 Nájomca sa zaväzuje neobmedzovať výkon práv tretích osôb, najmä, nie však výlučne práv z vecných bremien, ktoré sú vo vzťahu k Predmetu nájmu zapísané na liste vlastníctva uvedený v bode 1.1 tejto Zmluvy a v prílohe č. 1.1 k tejto Zmluve.
- 9.6 Prenajímateľ je povinný zabezpečiť nerušený výkon práv Nájomcu spojených s nájmom Predmetu nájmu.
- 9.7 Zmluvné strany sa dohodli, že v prípade ak je Predmet nájmu verejne prístupný, Prenajímateľ je oprávnený kedykoľvek aj bez predchádzajúceho oznámenia

- Nájomcovi vstúpiť na Predmet nájmu a vyhotovovať fotodokumentáciu o Predmete nájmu:
- a) za účelom kontroly stavu Predmetu nájmu a dodržiavania účelu nájmu a povinností Nájomcu podľa tejto Zmluvy;
 - b) za účelom ohliadky Predmetu nájmu tretími osobami, najmä potenciálnymi nájomcami alebo kupujúcimi, a to aj s tretími osobami.
- 9.8 Zmluvné strany sa dohodli, že v prípade ak Predmet nájmu nie je verejne prístupný, Prenajímateľ je oprávnený vstúpiť na Predmet nájmu a vyhotovovať fotodokumentáciu o Predmete nájmu za účelom podľa bodu 9.7 písm. a) a písm. b) tejto Zmluvy na základe predchádzajúceho oznámenia Nájomcovi deň vopred, pričom oznámenie je Prenajímateľ oprávnený urobiť prostredníctvom elektronickej pošty na emailovú adresu Nájomcu uvedenú v záhlaví tejto Zmluvy.
- 9.9 Nájomca je povinný umožniť Prenajímateľovi vstup na Predmet nájmu podľa bodu 9.8 tejto zmluvy. V prípade, ak Nájomca poruší túto svoju povinnosť, je Nájomca povinný zaplatiť Prenajímateľovi **zmluvnú pokutu vo výške 1000,00 EUR**.
- 9.10 Nájomca je povinný bezodkladne písomne Prenajímateľa informovať o akýchkoľvek skutočnostiach, ktoré majú alebo by mohli mať vplyv na plnenie a trvanie tejto Zmluvy, najmä:
- a) zmeny právnej formy, obchodné meno, štatutárneho zástupcu alebo spoločníka Nájomcu;
 - b) zmenu akýchkoľvek iných údajov o Nájomcovi uvedených v záhlaví tejto Zmluvy;
 - c) týkajúcich sa vstupu Nájomcu do likvidácie, podania návrhu na vyhlásenie konkurzu alebo na povolenie reštrukturalizácie;
 - d) ktoré bránia alebo vážnym spôsobom ohrozujú riadne a včasné plnenie povinností Nájomcu podľa tejto Zmluvy;

Strany sa dohodli, že Nájomca je v prípade porušenia svojej povinnosť podľa tohto bodu 9.10 tejto Zmluvy povinný zaplatiť Prenajímateľovi **zmluvnú pokutu do výšky 1/12 ročného Nájomného, najmenej však vo výške 250 EUR** za každé jednotlivé porušenie.

- 9.11 Ďalšie práva a povinnosti Zmluvných strán môžu byť uvedené v Osobitných podmienkach.

Článok X

Podnájom a postúpenie

- 10.1 Nájomca nie je oprávnený postúpiť Zmluvu alebo akékoľvek svoje práva zo Zmluvy alebo umožniť akékoľvek užívanie Predmetu nájmu alebo jeho časti akejkoľvek tretej osobe na akýkoľvek účel, bez predchádzajúceho písomného súhlasu Prenajímateľa.

- 10.2 Nájomca nie je oprávnený prenechať Predmet nájmu alebo jeho časť do podnájmu tretej osobe bez predchádzajúceho písomného súhlasu Prenajímateľa, udeleného pred uzatvorením zmluvy o podnájme. V prípade porušenia tejto povinnosti Nájomcu, je: (i) Nájomca povinný zaplatiť Prenajímateľovi **zmluvnú pokutu vo výške sumy Depozitu** a (ii) Prenajímateľ je oprávnený odstúpiť od tejto Zmluvy.
- 10.3 V žiadosti o predchádzajúci súhlas Prenajímateľa s podnájomom je Nájomca povinný uviesť nasledovné údaje:
- identifikáciu podnájomcu v rozsahu názov / meno priezvisko, adresa sídla / miesta podnikania, IČO / dátum narodenia; a
 - účel podnájmu; a
 - dobu podnájmu; a
 - výšku podnájomného alebo odmeny za podnájom.
- 10.4 V prípade ak na základe predchádzajúceho písomného súhlasu Prenajímateľa Nájomca prenechá Predmet nájmu alebo jeho časť do podnájmu tretej osobe a ak výška Nájomného podľa tejto Zmluvy je vo výške 1,00 EUR, Zmluvné strany sa dohodli, že Nájomca je povinný zaplatiť Prenajímateľovi odmenu za udelenie súhlasu s podnájomom Predmetu nájmu vo výške percentuálneho podielu na nájomnom alebo odmeny za podnájom, na ktorý bude mať Nájomca nárok na základe podnájomného vzťahu (ďalej ako „**Podiel na podnájme**“). Výšku Podielu na podnájme je oprávnený určiť Prenajímateľ v písomnom súhlase s podnájomom Predmetu nájmu. Podiel na podnájme bude splatný pravidelne spolu s Nájomným na účet Prenajímateľa uvedený v záhlaví tejto Zmluvy s poznámkou „podiel na podnájme“ a uvedením obdobia, za ktoré sa Podiel na podnájme platí (napr. rok 2026) a s variabilným symbolom uvedeným v záhlaví tejto Zmluvy.

Článok XI

Vrátenie Predmetu nájmu

- 11.1 Ak Osobitné podmienky neurčujú inak a ak sa Zmluvné strany nedohodnú inak, ku dňu skončenia nájmu podľa tejto Zmluvy, je Nájomca povinný vrátiť Predmet nájmu Prenajímateľovi v pôvodnom stave, s prihliadnutím na bežné opotrebenie, a je povinný vypratať z Predmetu nájmu všetky ním vnesené veci alebo veci vnesené tretími osobami, ktorým umožnil vstup na Predmet nájmu. Pokiaľ sa nepreukáže opak, za pôvodný stav Premetu nájmu sa bude považovať stav, ktorý vyplýva z fotodokumentácie v Preberacom protokole.
- 11.2 V prípade ak sa Zmluvné strany nedohodnú inak, Nájomca uskutoční vypratanie Predmetu nájmu a odstránenie Zhodnotenia podľa tohto článku Zmluvy tak, aby mohol riadne vypratáný Predmet nájmu vrátiť Prenajímateľovi v posledný deň skončenia nájmu.
- 11.3 V prípade, že Nájomca nevráti Prenajímateľovi Predmet nájmu riadne a včas, je povinný zaplatiť Prenajímateľovi ako kompenzáciu výpadku príjmov sumu vo

výške zodpovedajúcej Nájomnému, ktoré pripadá na počet dní odo dňa skončenia Nájomu do dňa riadneho vrátenia Predmetu nájmu Prenajímateľovi, pričom sa denná čiastka určí spôsobom uvedeným v bode 3.3 tejto Zmluvy. Pre vylúčenie pochybností platí, že kompenzácia podľa tohto bodu nevyklučuje právo Prenajímateľa na náhradu škodu presahujúcej výšku kompenzácie a v prípade, že Nájomca nevráti Predmet nájmu Prenajímateľovi v lehote podľa 11.2 tejto Zmluvy, ani právo Prenajímateľa na zmluvnú pokutu podľa bodu 11.6 tejto Zmluvy.

- 11.4 Ak sa Zmluvné strany nedohodnú inak, akékoľvek úpravy, stavebné a technické vybavenia, doplnky a zariadenia na Predmete nájmu ktoré boli vykonané alebo inštalované Nájomcom a ktorých náklady znášal Nájomca (ďalej ako „**Zhodnotenie**“), je Nájomca povinný odstrániť na vlastné náklady a uviesť Predmet nájmu do pôvodného stavu podľa bodu 11.1 tejto Zmluvy. Nájomca je povinný písomne oznámiť Prenajímateľovi začatie odstraňovacích prác aspoň 30 dní vopred. Ak Prenajímateľ pred začatím odstraňovania Zhodnotenia oznámi Nájomcovi, že si chce Zhodnotenie alebo jeho časť ponechať a ak sa Zmluvné strany dohodnú na cene Zhodnotenia najneskôr do 30 dní odo dňa doručenia oznámenia Nájomcu o začatí odstraňovacích prác, Nájomca sa zaväzuje previesť vlastnícke právo k Zhodnoteniu na Prenajímateľa za dohodnutú cenu a to najneskôr ku dňu skončenia nájmu podľa tejto Zmluvy. Ak Prenajímateľ pred začatím odstraňovania Zhodnotenia neoznámi Nájomcovi, že si chce Zhodnotenie alebo jeho časť ponechať, ako aj v prípade ak sa Zmluvné strany nedohodnú na cene Zhodnotenia, Nájomca je povinný celé Zhodnotenie odstrániť podľa prvej vety tohto bodu.
- 11.5 Vo vzťahu k Zhodnoteniu, ktoré je pri skončení Nájomu vo vlastníctve Nájomcu a ktoré nebude Nájomcom odstránené z Predmetu nájmu riadne a včas, sa Zmluvné strany dohodli, že toto je Prenajímateľ oprávnený nadobudnúť za sumu 20,00 EUR, ak svoj úmysel písomne oznámi Nájomcovi. V opačnom prípade ostáva povinnosť Nájomcu Zhodnotenie odstrániť zachovaná.
- 11.6 V prípade, že Nájomca nevypracuje Predmet nájmu, neodstráni Zhodnotenie a/alebo nevráti Predmet nájmu Prenajímateľovi v súlade s týmto článkom Zmluvy, je Prenajímateľ:
- oprávnený požadovať od Nájomcu a Nájomca je povinný zaplatiť Prenajímateľovi **zmluvnú pokutu vo výške 4-násobku sumy Depozitu**;
 - oprávnený požadovať od Nájomcu zaplataenie náhrady všetkých škôd vzniknutých Prenajímateľovi priamo alebo nepriamo následkom porušenia záväzkov Nájomcu uvedených v tomto článku Zmluvy.
- Dojednanie podľa tohto bodu Zmluvy ani prijatie zmluvnej pokuty neznamena akceptovanie pokračovania v užívaní Predmetu nájmu Nájomcom a ani obmedzenie akýchkoľvek práv Prenajímateľa vyplývajúcich z tejto Zmluvy alebo zo zákona a ani vzdanie sa týchto práv.
- 11.7 Pri skončení nájmu Nájomca odovzdá Predmet nájmu Prenajímateľovi alebo Prenajímateľom určenej alebo poverenej osobe. Pri odovzdaní Premetu Nájomu Prenajímateľovi, Zmluvné strany podpíšu odovzdávajúci protokol (ďalej ako

„**Odobzďavajúci protokol**“). Odobzďavajúci protokol bude vyhotovený a podpísaný v dvoch identických vyhotoveniach, po jednom pre každú Zmluvnú stranu a bude obsahovať najmenej:

- a) Identifikáciu Predmetu nájmu;
- b) Fotodokumentáciu o stave Predmetu nájmu pri jeho odovzdaní;
- c) Dátum a miesto spísania Odobzďavajúceho protokolu a podpisy oprávnených zástupcov Zmluvných strán.

Článok XII Doručovanie

- 12.1 Zmluvné strany sa dohodli, že písomnosti si doručujú osobne, poštou, elektronickou poštou alebo iným vhodným spôsobom.
- 12.2 Zmluvné strany sa ďalej dohodli, že pre potreby doručovania akýchkoľvek písomností týkajúcich sa právnych vzťahov založených touto Zmluvou alebo na základe tejto Zmluvy, bude miestom doručenia Nájomcu:
 - a) adresa uvedená v záhlaví tejto Zmluvy, alebo
 - b) adresa podľa aktuálneho výpisu z registra, v ktorom je Nájomca zapísaný, alebo
 - c) adresa štatutárneho zástupcu Nájomcu podľa aktuálneho výpisu z registra, v ktorom je Nájomca zapísaný, alebo
 - d) miesto, kde bude osoba oprávnená konať v mene Nájomcu, zastihnutá.
- 12.3 Zmluvné strany berú na vedomie a súhlasia s tým, že písomnosť sa považuje za doručenie priamo do vlastných rúk aj v prípade, ak táto písomnosť bude vrátená poštou Zmluvnej strane, ktorá je odosielateľom, ako písomnosť neprevzatá adresátom vrátane vrátenia s poznámkou „adresát neznámy“ alebo „adresát nezastihnutý“ alebo s obdobnou poznámkou; v takomto prípade sa za deň doručenia považuje deň vrátenia zásielky odosielateľovi. Uvedené platí aj v tom prípade, ak sa Zmluvná strana, ktorá je adresátom, o tejto skutočnosti nedozvie.
- 12.4 V prípade, že Zmluvná strana, ktorá je adresátom, odoprie písomnosť prijať, je písomnosť doručená dňom, kedy bolo jej prijatie odopreté.

Článok XIII Vyhlásenia a záruky

- 13.1 Nájomca podpísaním tejto Zmluvy vyhlasuje a zaručuje sa Prenajímateľovi, ktorý uzatvára túto Zmluvu spoliehajúc sa na tieto vyhlásenia a záruky, že ku dňu podpisu tejto Zmluvy:
 - a) Nájomca nemá záväzky voči hlavnému mestu Slovenskej republiky Bratislava, príslušnému daňovému úradu, Sociálnej poisťovni, ktorejkoľvek zo zdravotných poisťovní,

- b) proti Nájomcovi nie je vedené žiadne exekučné a ani iné konanie o výkon rozhodnutia alebo iné obdobné konanie, ktorého výsledkom by mohlo byť akékoľvek peňažné alebo nepeňažné plnenie, alebo iný právny záväzok na ťarchu Nájomcu, ktorý by mohol zmariť alebo sťažiť plnenie záväzkov Nájomcu voči Prenajímateľovi vyplývajúcich z tejto Zmluvy.
- c) Nájomca je právnym subjektom platne existujúcim podľa zákonov Slovenskej republiky a podpisujúci je osoba oprávnená konať v mene Nájomcu;
- d) Nájomca nie je v úpadku, nebol ním alebo jeho štatutárnym orgánom alebo treťou osobou podaný návrh na vyhlásenie konkurzu na majetok Nájomcu a ani mu úpadok nehrozí,
- e) Nájomca nebol ako právnická osoba zrušený, či už likvidáciou alebo bez likvidácie a ani neprijal žiadne rozhodnutie za týmto účelom.

13.2 V prípade, že sa akékoľvek vyhlásenie alebo záruka podľa bodu 13.1 tejto Zmluvy ukáže ako nepravdivé, neúplné alebo zavádzajúce, bude sa to považovať za hrubé porušenie tejto Zmluvy, oprávňujúce Prenajímateľa od tejto Zmluvy odstúpiť, ako aj oprávňujúce Prenajímateľa požadovať od Nájomcu náhradu škody, ktorá mu nepravdivým, neúplným alebo zavádzajúcim vyhlásením alebo zárukou vznikla.

Článok XIV Skončenie Zmluvy

- 14.1 Nájom podľa tejto Zmluvy skončí výpoveďou, písomnou dohodou Zmluvných strán alebo odstúpením od tejto Zmluvy.
- 14.2 Okrem uplatnenia nárokov vyplývajúcich zo všeobecne záväzných právnych predpisov je Prenajímateľ oprávnený odstúpiť od tejto Zmluvy aj v týchto prípadoch:
- a) v prípade, že Nájomné a / alebo akákoľvek iná platba Nájomcu na základe tejto Zmluvy, neuvedená v písmenách nižšie, nie je uhradená v deň splatnosti a ani v dodatočnej lehote 30 dní po dátume splatnosti, a / alebo
 - b) v prípade, že Nájomca nezloží Depozit v lehote podľa bodu 4.1 tejto Zmluvy, a / alebo
 - c) v prípade, že Nájomca nedoplní Depozit v lehote podľa bodu 4.3 tejto Zmluvy a ani v dodatočnej lehote 7 dní od doručenia výzvy Prenajímateľa na nápravu, a / alebo
 - d) v prípade, že Predmet nájmu je Nájomcom využívaný v rozpore s účelom uvedeným v bode 1.4 tejto Zmluvy alebo v Osobitných podmienkach, a / alebo
 - e) v prípade, že Nájomca vykoná akékoľvek Iné zmeny Predmetu nájmu bez predchádzajúceho písomného súhlasu Prenajímateľa, a / alebo
 - f) v prípade, že Nájomca nesplní svoju povinnosť podľa bodu 8.2 písm. a) tejto Zmluvy, a / alebo
 - g) v prípade, že sa ktorékoľvek z vyhlásení a záruk Nájomcu podľa bodu 13.1 tejto Zmluvy ukáže ako nepravdivé, neúplné alebo zavádzajúce, a/alebo

- h) v prípade porušenia akejkoľvek povinnosti stanovenej v tejto Zmluve zo strany Nájomcu a za podmienky, že táto Zmluva nestanovuje inú osobitnú lehotu, ak nevykoná nápravu bez zbytočného odkladu po doručení písomného upozornenia Prenajímateľa najneskôr však do 15 dní od doručenia písomného upozornenia Prenajímateľa, a / alebo
 - i) Nájomca dá v rozpore s touto Zmluvou Predmet nájmu do podnájmu alebo inej dispozície tretej osoby, a / alebo
 - j) v prípade iného hrubého porušenia Zmluvy Nájomcom. Hrubým porušením Zmluvy, okrem porušení podľa predchádzajúcich písmen tohto bodu, sa rozumie najmä: opakované porušovanie povinnosti Nájomcu podľa tejto Zmluvy alebo zákona (aspoň trikrát) alebo iný prípad porušenia, kedy Nájomca vedel, alebo mohol predpokladať, že Prenajímateľ nebude mať záujem na ďalšom plnení povinností podľa tejto Zmluvy pri takomto porušení Zmluvy, a / alebo
 - k) v prípadoch uvedených v Osobitných podmienkach.
- 14.3 Odstúpenie od tejto Zmluvy podľa bodu 14.1 tejto Zmluvy nadobúda účinnosť dňom doručenia odstúpenia od tejto Zmluvy Nájomcovi. K tomuto dňu sa skončí nájom podľa tejto Zmluvy a Zmluva zaniká.
- 14.4 Prenajímateľ môže vypovedať túto Zmluvu aj bez uvedenia dôvodu. Výpovedná lehota je 3 mesiace a začína plynúť od prvého dňa mesiaca nasledujúceho po mesiaci, v ktorom bola písomná výpoveď doručená Nájomcovi.
- 14.5 Prenajímateľ môže vypovedať túto Zmluvu z dôvodu potreby Predmetu nájmu pre svoje účely. V takom prípade je výpovedná lehota 1 mesiac a začína plynúť dňom nasledujúcim po doručení výpovede Nájomcovi.
- 14.6 Ak nie je v tejto Zmluve alebo Osobitných podmienkach dohodnuté inak, Zmluvné strany si nebudú vracieť plnenia, ktoré si navzájom poskytli na základe tejto Zmluvy do dňa skončenia tejto Zmluvy odstúpením jednej zo Zmluvných strán.

Článok XV

Záverečné ustanovenia

- 15.1 V súlade s ustanovením § 9aa ods. 2 písm. e) zákona SNR č. 138/1991 Zb. o majetku obcí v znení neskorších predpisov v spojení s § 10 ods. 11 písm. d) a ods. 12 Zásad hospodárenia s majetkom hlavného mesta SR Bratislavy, ktoré boli schválené uznesením Mestského zastupiteľstva hlavného mesta SR Bratislavy č. 1107/2026 zo dňa 26.02.2026, tento nájom schválilo Mestské zastupiteľstvo hlavného mesta SR Bratislavy uznesením č. .../2026 zo dňa 18.04.2026, ktorého opis tvorí prílohu č. 1.2 tejto zmluvy.
- 15.2 Táto Zmluva nadobúda platnosť dňom podpisu obidvoma Zmluvnými stranami a právne účinky (účinnosť) nadobúda nasledujúci deň po dni jej zverejnenia v centrálnom registri zmlúv, a to v súlade s ustanovením § 47a Občianskeho

zákonníka a § 5a zákona č. 211/2000 Z. z. o slobodnom prístupe k informáciám a o zmene a doplnení niektorých zákonov (zákon o slobode informácií) v znení neskorších predpisov.

15.3 Zmluvu je možné meniť a dopĺňať po dohode Zmluvných strán, a to len vo forme písomných a riadne očíslovaných dodatkov.

15.4 Neoddeliteľnou súčasťou tejto zmluvy sú:

Príloha B: Osobitné podmienky

Príloha 1.1: Kópia z katastrálnej mapy s vyznačeným Predmetom nájmu a príslušný list vlastníctva č. 1656

Príloha 1.2: Uznesenie Mestského zastupiteľstva hlavného mesta SR Bratislavy

15.5 Nájomca ako dotknutá osoba berie na vedomie, že Prenajímateľ spracúva osobné údaje uvedené v záhlaví tejto Zmluvy a Nájomcom poskytnuté Prenajímateľovi na základe alebo v súvislosti s touto Zmluvou na základe predzmluvných a zmluvných vzťahov v spojitosti s osobitnými predpismi, a to zákonom č. 40/1964 Zb. Občiansky zákonník a zákonom č. 138/1991 Zb. o majetku obcí v znení neskorších predpisov za účelom uzatvorenia a plnenia nájomnej zmluvy. Spracúvanie sa vykonáva v súlade s Nariadením Európskeho parlamentu a Rady (EÚ) 2016/679 z 27. apríla 2016 o ochrane fyzických osôb pri spracúvaní osobných údajov a o voľnom pohybe takýchto údajov, ktorým sa zrušuje smernica 95/46/ES (všeobecné nariadenie o ochrane údajov) (Ú. v. EÚ L 119, 4.5.2016) v platnom znení a zákonom č. 18/2018 Z. z. o ochrane osobných údajov a o zmene a doplnení niektorých zákonov v znení neskorších predpisov. Osobné údaje sa poskytujú len v prípade plnenia povinností v zákonom stanovených prípadoch orgánom verejnej moci (súdy, orgány činné v trestnom konaní, úrady práce, sociálnych vecí a rodiny, prípadne iným orgánom podľa osobitných zákonov). Osobné údaje sa uchovávajú po dobu stanovenú v registratúrnom pláne prevádzkovateľa vedeného podľa osobitného zákona. Dotknutá osoba si môže uplatniť právo na prístup k osobným údajom, právo na opravu a vymazanie osobných údajov, právo na obmedzenie spracúvania, právo na presnosť, právo podať sťažnosť úradu na ochranu osobných údajov. Poskytnutie osobných údajov je zmluvnou požiadavkou. Neposkytnutie osobných údajov má za následok nemožnosť uzatvorenia zmluvy.

15.6 Ak by sa niektoré z ustanovení tejto Zmluvy resp. jeho časť stalo neplatným alebo nevykonateľným, nie je tým dotknutá platnosť ostatných ustanovení resp. častí Zmluvy. Zmluvné strany sa zaväzujú nahradiť takéto neplatné alebo nevykonateľné ustanovenie takým platným a vykonateľným ustanovením, ktoré sa najviac blíži zmyslu a cieľu nahrádzaného ustanovenia. V prípade, ak bude právny predpis citovaný v tejto Zmluve zrušený a nahradený iným právnym predpisom, odkazy tejto Zmluvy na nahradený právny predpis sa budú považovať za odkazy na právny predpis, ktorý ho nahradil.

15.7 Zmluvné strany sa dohodli že ich právne vzťahy, ktoré vzniknú na základe tejto

Zmluvy a v súvislosti s jej realizáciou, sa budú riadiť právom Slovenskej republiky, a to predovšetkým ustanoveniami Občianskeho zákonníka v platnom znení. Na právne vzťahy v tejto Zmluve zvlášť neupravené sa použijú primerane ustanovenia Občianskeho zákonníka v platnom znení.

- 15.8 Zmluvné strany sa dohodli, že všetky spory, ktoré vzniknú z tejto zmluvy, vrátane sporov o jej platnosť, výklad alebo zrušenie, vrátane sporov týkajúcich sa výkladu a / alebo platnosti ustanovení tejto Zmluvy, budú riešiť predovšetkým dohodou. Ak vzájomná dohoda nebude možná, o spore rozhodne príslušný súd Slovenskej republiky.
- 15.9 Táto zmluva je vyhotovená v siedmich (7) rovnopisoch s platnosťou originálu, pričom päť (5) rovnopisov Zmluvy dostane Prenajímateľ a dva (2) rovnopisy Zmluvy dostane Nájomca.
- 15.10 Zmluvné strany si Zmluvu prečítali, všetky jej ustanovenia sú im jasné a zrozumiteľné, pričom vyjadrujú ich slobodnú a vážnu vôľu zbavenú akýchkoľvek omylov, na dôkaz čoho pripájajú svoje podpisy.

V Bratislave, dňa

V Bratislava, dňa
.....

Prenajímateľ:

Hlavné mesto SR Bratislava

.....

Mgr. Dávid Masica

vedúci oddelenia

nájomov nehnuteľností

Nájomca:

**EUforion – kultúrno
voľnočasové fórum**

.....

Mgr. Tomáš Lukačka

predseda občianskeho
združenia

Pre právny vzťah Zmluvných strán založený Zmluvou budú spoločne platiť ustanovenia Zmluvy a tieto Osobitné podmienky. V prípade rozporu majú Osobitné zmluvné podmienky prednosť pred zmluvnými podmienkami uvedenými v Zmluve.

Článok I

Ďalšie povinnosti Nájomcu a sankcie

- 1.1 Nájomca je podľa tejto Zmluvy oprávnený inštalovať na Predmete nájmu plastiku z fragmentov Starého mosta s názvom Červený trpaslík (ďalej ako „**Dielo**“) podľa podmienok a ustanovení Zmluvy a týchto Osobitných podmienok. Zmluvné strany potvrdzujú, že Nájomca uzatvorením tejto Zmluvy získal vo vzťahu k Predmetu nájmu tzv. iné právo v zmysle ustanovenia § 139 zákona č. 50/1976 Zb. o územnom plánovaní a stavebnom poriadku (Stavebný zákon) v znení neskorších predpisov (ďalej ako „**Stavebný zákon**“), ktoré ho oprávňuje na Predmete nájmu umiestniť Dielo.
- 1.2 Nájomca je povinný inštalovať Dielo na Predmete nájmu podľa Projektovej dokumentácie Diela schválenej príslušným stavebným úradom, v súlade s výkresmi pohľadov a vizualizácie, ktoré tvoria Prílohu č. 1 a Prílohu č. 2 týchto Osobitných podmienok. V prípade, ak Nájomca poruší túto povinnosť (i) je Nájomca povinný zaplatiť Prenajímateľovi zmluvnú pokutu vo výške 10-násobku ročného Nájomného, najmenej však vo výške 500,00 EUR a (ii) Prenajímateľ je oprávnený odstúpiť od tejto Zmluvy.
- 1.3 Nájomca je povinný zabezpečiť vydanie príslušných povolení na Dielo na podklade Projektovej dokumentácie schválenej príslušným stavebným úradom.
- 1.4 Nájomca sa zaväzuje oznámiť Prenajímateľovi zmenu vlastníctva Diela a to najneskôr do 30 dní od zmeny. V prípade, ak Nájomca poruší túto povinnosť, je Nájomca povinný zaplatiť Prenajímateľovi zmluvnú pokutu vo výške 100,00 EUR.
- 1.5 Nájomca sa zaväzuje pri realizácii Stavby maximálne obmedziť znečistenie ovzdušia sekundárnou prašnosťou vznikajúcou pri stavebných prácach a preprave materiálu.
- 1.6 Nájomca je povinný dodržiavať Všeobecne záväzné nariadenie č. 18/2023 o nakladaní s komunálnymi odpadmi a drobnými stavebnými odpadmi na území hlavného mesta SR Bratislavy.
- 1.7 Nájomca je povinný dodržiavať Zákon č. 79/2015 Z.z. o odpadoch a o zmene a doplnení niektorých predpisov a Všeobecne záväzného nariadenia mestskej časti Bratislava-Staré Mesto č. 4/2023 o dodržiavaní čistoty a poriadku na území mestskej časti Bratislava-Staré Mesto.

- 1.8 Nájomca je povinný dodržiavať Zákon č. 364/2004 Z. z. o vodách a o zmene zákona SNR č. 372/1990 Zb. o priestupkoch v znení neskorších predpisov a Zákon 442/2002 Z.z. o verejných vodovodoch a verejných kanalizáciách a o zmene a doplnení zákona č. 276/2001 Z. z. o regulácii v sieťových odvetviach.
- 1.9 Nájomca je povinný dotknutú časť pozemku užívať tak, aby nedošlo k poškodeniu, znečisteniu a obmedzeniu objektov a zariadení slúžiacich na odvádzanie komunálnych odpadových vôd, na odvádzanie zrážkových vôd a na zásobovanie pitnou vodou a k ohrozeniu alebo znečisteniu podzemných alebo povrchových vôd.
- 1.10 Nájomca sa zaväzuje dodržiavať Zákon č. 146/2023 Z.z. o ochrane ovzdušia a o zmene a doplnení niektorých zákonov.
- 1.11 Nájomca sa zaväzuje zabezpečiť čistotu, poriadok a bezpečnosť pre okoloidúcich na predmete nájmu aj v jeho okolí.
- 1.12 Nájomca sa pri realizácii Diela zaväzuje zabezpečiť, aby nebola dotknutá prevádzka, údržba, modernizácia a rekonštrukcia zariadení VO a MOS v dotknutom území a jeho bezprostrednom okolí. V prípade potreby je nájomca povinný umožniť správcovi VO a MOS – Technické siete Bratislava, a.s. realizáciu potrebných úkonov pre zabezpečenie spoľahlivej prevádzky zariadení VO a MOS v nevyhnutnom rozsahu.
- 1.13 Nájomca sa zaväzuje umiestniť plastiku Červený trpaslík tak, aby bola dodržaná STN 83 7010 (Ochrana prírody, ošetrovanie, udržiavanie a ochrana stromovej vegetácie), to znamená, aby bola zachovaná koreňová ochranná zóna vo vzdialenosti minimálne 2,5 metra od päty kmeňa stromu podľa Prílohy č. 3 – Situácia existujúcich drevín.
- 1.14 Ak nebude možné umiestniť Dielo tak, ako je uvedené v bode 1.13 tohto Článku, Nájomca je povinný zabezpečiť odbornú presadbu predmetných drevín č. 1 a 2 vyznačených v Prílohe č. 3, v počte 2 ks drevín druhu Ginkgo biloba – v rámci pozemku reg. „C“ KN parc. č. 9174/1 v k. ú. Staré Mesto a to nasledovne:
 - 1.14.a/ zabezpečiť vypracovanie arboristického posudku stanovujúceho podmienky a postup presádzania uvedenej dreviny, ktorý bude vypracovaný odborne spôsobilou osobou podľa § 55 ods. 2 zákona č. 543/2002 Z.z. o ochrane prírody a krajiny,
 - 1.14.b/ zabezpečiť vytýčenie dotknutých inžinierskych sietí u príslušných správcov týchto sietí,
 - 1.14.c/ zabezpečiť odborné presadenie drevín podľa podmienok uvedených v arboristickom posudku, ktoré musí byť vykonané odborne spôsobilou osobou na tento úkon,
 - 1.14.d/ zabezpečiť následnú odbornú starostlivosť o dreviny po dobu troch rokov od presadby v zmysle Arboristického štandardu 4 - Výsadba stromov a krov,
 - 1.14.e/ v prípade úhynu drevín počas doby starostlivosti po presadbe zabezpečiť odstránenie drevín so súhlasom orgánu ochrany prírody spolu s náhradnou výsadbou v zmysle rozhodnutia orgánu ochrany prírody,
 - 1.14.f/ po uplynutí doby starostlivosti odovzdať dreviny správcovi zelene preberacím protokolom. Správcom verejnej zelene na Predmete nájmu je oddelenie tvorby mestskej zelene Magistrátu hlavného

- 1.15 Nájomca sa zaväzuje vykonávať všetky úpravy na Predmete nájmu v súlade so zákonom č. 543/2002 Z. z. o ochrane prírody a krajiny a v zmysle VZN č. 5/2018 o starostlivosti o verejnú zeleň a ochrane drevín, ktoré sú súčasťou verejnej zelene na území hlavného mesta Slovenskej republiky Bratislavy.
- 1.16 Pri zabratí verejnej zelene v okolí drevín je Nájomca povinný postupovať v zmysle STN 83 7010 (Ochrana prírody, ošetrovanie, udržiavanie a ochrana stromovej vegetácie) a v zmysle Arboristického štandardu 2 – Ochrana drevín pri stavebnej činnosti voľne dostupného na webovom sídle napríklad:
<http://www.slpk.sk/eldo/2018/dl/9788055218960/9788055218960.pdf>
- 1.17 Pri vykonávaní stavebných prác alebo vykonávaní činnosti, ktorou môžu byť ohrozené, poškodené alebo zničené rastliny alebo živočíchy, alebo ich biotopy, je Nájomca povinný postupovať tak, aby nedochádzalo k ich zbytočnému úhynu alebo k poškodzovaniu a ničeniu v súlade s § 4 ods. 1 Zákona.
- 1.18 Pri výkopových prácach kotvenia plastiky sa Nájomca zaväzuje dodržať najnutnejší rozsah prác za účelom ochrany okolitej zelene a neskladovať stavebný ani iný odpadový materiál na zeleni bez súhlasu Prenajímateľa.
- 1.19 V prípade, že počas budovania základov pre ukotvenie a pri umiestňovaní plastiky žeriavovým mechanizmom vznikne ďalší záber zelene/manipulačný priestor na uloženie materiálu a pod. je Nájomca povinný určiť presnú výmeru zaujatia verejného priestranstva a následne požiadať správcu verejnej zelene o vyjadrenie k záberu zelene.
- 1.20 Pri realizovaní prác na zeleni resp. dočasnom zabratí verejnej zelene hlavného mesta SR Bratislavy, za podmienok nevyhnutnej miery a nevyhnutne potrebného času, je Nájomca povinný si počínať s náležitou opatrnosťou a dbať vo zvýšenej miere na predchádzanie a zamedzovanie vzniku škôd na živote, zdraví, majetku – verejnej zeleni, drevinách, porastoch, prvkoch a pod., ktoré sú súčasťou verejnej zelene.
- 1.21 Po ukončení prác sa Nájomca zaväzuje dotknutý terén dať do pôvodného stavu nasledovne:
 - 1.21.a/ odstrániť všetky zvyšky stavebného materiálu,
 - 1.21.b/ terén vyrovnať,
 - 1.21.c/ vykonať obnovu poškodených trávnikov, t. j. terén skypriť, urobiť navážku biologicky účinnej zeminy, vo vrchnej časti 20 cm od povrchu bez kameňov, skál a stavebnej sute.
- 1.22 Nájomca sa zaväzuje vykonať výsev trávnik na celej ploche, ktorá bola súčasťou stavebnej činnosti.
- 1.23 Nájomca sa zaväzuje vykonávať starostlivosť o vysiatu plochu až po dobu vytvorenia súvislého trávnatého porastu – po prvej kosbe vykonanej pri výške trávnatého porastu 20 cm.
- 1.24 Nájomca je povinný upravený terén odovzdať správcovi zelene

preberacím protokolom do 15 dní od ukončenia umiestnenia Diela. Za deň ukončenia umiestnenia Diela sa považuje deň odovzdania upraveného terénu. Za kvalitu úpravy zelene ručí Nájomca po dobu 12 mesiacov od dňa odovzdania Prenajímateľovi, resp. správcovi zelene, ktorým je oddelenie tvorby mestskej zelene Magistrátu hlavného mesta SR Bratislavy, e-mail: zelen@bratislava.sk.

- 1.25 V prípade, ak Nájomca poruší niektorú z vyššie uvedených povinností uvedenú v tomto článku, je Nájomca povinný zaplatiť Prenajímateľovi zmluvnú pokutu vo výške 300 EUR.
- 1.26 V prípade skončenia nájmu pred inštaláciou Diela je Nájomca povinný uviesť Predmet nájmu do pôvodného stavu s prihliadnutím na bežné opotrebenie, a je povinný vypratať z Predmetu nájmu všetky ním vnesené veci alebo veci vnesené tretími osobami, ktorým umožnil vstup do Predmetu nájmu. Pokiaľ sa nepreukáže opak, za pôvodný stav Predmetu nájmu sa bude považovať stav, ktorý vyplýva z fotodokumentácie v Preberacom protokole. V prípade, ak Nájomca poruší túto povinnosť, je (i) Nájomca povinný zaplatiť Prenajímateľovi zmluvnú pokutu vo výške 4-násobku sumy Depozitu a (ii) Prenajímateľ je oprávnený uviesť Predmet nájmu do pôvodného stavu na náklady a riziko Nájomcu.
- 1.27 V prípade skončenia nájmu po inštalácii Diela, je Nájomca povinný odovzdať Predmet nájmu Prenajímateľovi v stave zodpovedajúcom dohodnutému užívaniu pokiaľ sa Zmluvné strany nedohodnú inak. V prípade, že nepríde k dohode a ani k splneniu povinnosti zo strany Nájomcu podľa predchádzajúcej vety, je (i) Nájomca povinný zaplatiť Prenajímateľovi zmluvnú pokutu vo výške 4-násobku sumy Depozitu a (ii) Prenajímateľ je oprávnený uviesť Predmet nájmu do stavu podľa predchádzajúcej vety na náklady a riziko Nájomcu.

Článok II

Ďalšie dojednania

- 2.1 Neoddeliteľnou súčasťou týchto Osobitných podmienok je:
 - Príloha č. 1 – Jednoduchá projektová dokumentácia Diela – výkresy pohľadov
 - Príloha č. 2 – Vizualizácia Diela
 - Príloha č. 3 – Situácia existujúcich drevín

