



MAGISTRÁT HLAVNÉHO MESTA SLOVENSKEJ REPUBLIKY BRATISLAVY

Materiál na rokovanie
Mestskej rady
hlavného mesta SR Bratislavy
dňa 10.10.2024

Číslo záznamu: MAG 539166/2024
Spisový znak: UL1
Skartačná lehota: A10

Návrh

na schválenie prípadu hodného osobitného zreteľa týkajúceho sa nájmu časti pozemku v Bratislave,
k. ú. Petržalka, pre spol. UNCLE SAM SK, s. r. o. so sídlom v Rovinke

Predkladateľ

Tak ako je uvedené
v Sumárnom krycom liste
materiálov na rokovanie
Mestskej rady
hlavného mesta Slovenskej
republiky
Bratislava

Zodpovedný:

Ing. Janka Bargerová
poverená vedením sekcie správy
nehnutelností

Spracovateľ:

Mgr. Tomáš Hlaváčik
vedúci oddelenia
nájmov nehnuteľností

Mgr. Dávid Masica
oddelenie nájmov nehnuteľností

Jana Sedláková
oddelenie geodetických činností

Materiál obsahuje:

- Návrh uznesenia
- Dôvodovú správu
- Žiadosť žiadateľa
- Doplnenie žiadosti žiadateľa
- Projekt žiadateľa
- Snímky z mapy 3x
- LV
- Výpis z registra
- Návrh zmluvy o nájme

Október 2024

kód uzn. 5.3

5.3.1

5.3.5

NÁVRH UZNESENIA

Mestská rada po prerokovaní materiálu

odporúča

Mestskému zastupiteľstvu hlavného mesta Slovenskej republiky Bratislavy

schváliť ako prípad hodný osobitného zreteľa podľa § 9aa ods. 2 písm. e) zákona Slovenskej národnej rady č. 138/1991 Zb. o majetku obcí v znení neskorších predpisov v spojení s § 10 ods. 11 písm. d) a ods. 12 Zásad hospodárenia s majetkom hlavného mesta Slovenskej republiky Bratislavy, ktoré boli schválené uznesením Mestského zastupiteľstva hlavného mesta Slovenskej republiky Bratislavy č. 342/2023 zo dňa 26. 10. 2023, nájom časti pozemku registra „C“ KN, k. ú. Petržalka, parc. č. 5462 – zastavaná plocha a nádvorie vo výmere 1 615 m², zapísaného na LV č. 1748, spoločnosti UNCLE SAM SK, s.r.o., so sídlom Krásna 432/11 v Rovinke, IČO 46027939, za účelom realizácie projektu športoviska a revitalizácie detského ihriska a následné prevádzkovanie, na dobu určitú 7 rokov, odo dňa nadobudnutia účinnosti nájomnej zmluvy, za nájomné:

Alternatíva 1

1,00 eur/rok za celý predmet nájmu,

Alternatíva 2

0,19 eur/m²/rok, čo pri výmere 1 615 m² predstavuje sumu 302,81 eur/rok za celý predmet nájmu,

s podmienkou:

Zmluva bude nájomcom podpísaná do 120 dní od schválenia uznesenia v Mestskom zastupiteľstve hlavného mesta Slovenskej republiky Bratislavy. V prípade, že zmluva nebude nájomcom v uvedenej lehote podpísaná, toto uznesenie stratí platnosť.

Návrh na schválenie nájmu časti pozemku registra „C“ KN, k. ú. Petržalka, parc. č. 5462 – zastavaná plocha a nádvorie vo výmere 1 615 m², zapísaného na LV č. 1748, spoločnosti UNCLE SAM SK, s.r.o., so sídlom Krásna 432/11 v Rovinke, IČO 46027939, je predložený ako prípad hodný osobitného zreteľa podľa § 9aa ods. 2 písm. e) zákona Slovenskej národnej rady č. 138/1991 Zb. o majetku obcí v znení neskorších predpisov v spojení s § 10 ods. 11 písm. d) a ods. 12 Zásad hospodárenia s majetkom hlavného mesta Slovenskej republiky Bratislavy, ktoré boli schválené uznesením Mestského zastupiteľstva hlavného mesta Slovenskej republiky Bratislavy č. 342/2023 zo dňa 26. 10. 2023 z dôvodu, že žiadateľ má záujem realizovať projekt verejne prístupného športoviska a detského ihriska, čím príde k skvalitneniu verejného priestoru.

Dôvodová správa

PREDMET: Nájom časti pozemku v k. ú. Petržalka.

ŽIADATEĽ:

UNCLE SAM SK, s.r.o.

Krásna 432/11

900 41 Rovinka

IČO: 46 027 939

(ďalej len „**Žiadateľ**“)

ŠPECIFIKÁCIA POZEMKOV:

Časť pozemku registra „C“ KN, k. ú. Petržalka, parc. č. 5462 – zastavaná plocha a nádvorie vo výmere 1615 m², zapísaného na LV č. 1748 (ďalej ako „**Pozemok**“)

ÚČEL NÁJMU: Realizácia projektu športoviska a revitalizácie detského ihriska a následne prevádzkovanie.

DOBA NÁJMU: Určitá 7 rokov odo dňa nadobudnutia účinnosti zmluvy.

VÝŠKA NÁJOMNÉHO:

Alternatíva 1

1,00 Eur/rok za celý predmet nájmu,

- *stanovené na základe žiadosti žiadateľa*

Alternatíva 2

0,19 Eur/m²/rok, čo pri výmere 1615 m² predstavuje sumu 302,81 Eur/rok za celý predmet nájmu

- *stanovené na základe Smernice S14*

SKUTKOVÝ STAV:

Žiadosťou doručenou na magistrát hlavného mesta SR Bratislava požiadal Žiadateľ o nájom Pozemku, za účelom realizácie projektu športoviska a revitalizácie detského ihriska. Žiadateľ má na základe nájomnej zmluvy č. 09-105-2023 uzatvorenej s Mestskou časťou Bratislava-Petržalka ako prenajímateľom v nájme nebytový priestor so súp. č. 3150, a to na dobu určitú do 31.12.2028. Účelom nájmu nebytového priestoru je prevádzkovanie reštauračného zariadenia. Pozemok na ktorom sa nachádza detské ihrisko bezprostredne susedí s predmetnou stavbou a prevádzkou.

Projekt športoviska a revitalizácie detského ihriska má byť hradený z plánu obnov, výzvy na podporu voľnočasových aktivít a športu pre deti a mládež, a vlastných zdrojov Žiadateľa, pričom žiadateľ žiada o nájom za symbolické nájomné. Podmienkou na čerpanie zdrojov je doba nájmu 5 rokov odo dňa čerpania, z tohto dôvodu Žiadateľ žiada o nájom na dobu určitú, 7 rokov. Projekt bude pozostávať z hokejbalového ihriska, workout zóny, unimobunky (šatňa), nových detských prvkov v rámci detského ihriska a nového oplatenia. Ihrisko bude verejne prístupné, bez poplatku, v čase od 7:30 do 22:00. V nočných hodinách bude ihrisko uzamknuté kvôli zamedzeniu znečisťovania a ničenia. Po uplynutí doby nájmu nájomca odovzdá ihrisko vrátane všetkých prvkov do správy mestskej časti Bratislava-Petržalka.

Návrh na schválenie nájmu časti pozemku registra „C“ KN, k. ú. Petržalka, parc. č. 5462 – zastavaná plocha a nádvorie vo výmere 1615 m², zapísaného na LV č. 1748, spoločnosti UNCLE SAM SK, s.r.o., so sídlom Krásna 432/11 v Rovinke, IČO 46027939, je predložený ako prípad hodný osobitného zreteľa podľa § 9aa ods. 2 písm. e) zákona Slovenskej národnej rady č. 138/1991 Zb. o majetku obcí v znení neskorších predpisov v spojení s § 10 ods. 11 písm. d) a ods. 12 Zásad hospodárenia s majetkom hlavného mesta Slovenskej republiky Bratislavy, ktoré boli schválené uznesením Mestského zastupiteľstva hlavného mesta Slovenskej republiky Bratislavy č. 342/2023 zo dňa 26. 10. 2023 z dôvodu, že žiadateľ má záujem realizovať projekt verejne prístupného športoviska a detského ihriska, čím príde k skvalitneniu verejného priestoru.

STANOVISKÁ K NÁJMU:

Oddelenie usmerňovania investičnej činnosti, stanovisko zo dňa 10.06.2024 – súhlasí.

Referát technickej infraštruktúry, stanovisko zo dňa 24.05.2024 – súhlasí za podmienky rešpektovať existujúce trasy TI.

- *Podmienka bude zapracovaná do nájomnej zmluvy.*

Oddelenie dopravného inžinierstva, stanovisko zo dňa 28.05.2024 – nemá pripomienky.

Oddelenie parkovania, stanovisko zo dňa 23.05.2024 – súhlasí.

Oddelenie pešej a cyklistickej dopravy – o stanovisko bolo požiadané dňa 01.03.2024

Sekcia informatiky, dát a inovácií, stanovisko zo dňa 11.07.2024 – súhlasí.

Sekcia správy a údržby ciest, stanovisko zo dňa 23.05.2024 – bez pripomienok.

Oddelenie životného prostredia, stanovisko zo dňa 24.05.2024 – súhlasí s nájmom za podmienky dodržiavania všeobecne platných právnych predpisov v oblasti životného prostredia.

- *Podmienky budú zapracované do nájomnej zmluvy.*

Oddelenie tvorby mestskej zelene, stanovisko zo dňa 24.05.2024 – súhlasí.

Oddelenie účtovníctva a pohľadávok, stanovisko zo dňa 29.05.2024 – neviduje voči žiadateľovi žiadne pohľadávky.

Oddelenie miestnych daní, poplatkov a licencií, stanovisko zo dňa 03.06.2024 – nájom odporúča.

Starosta mestskej časti Bratislava-Petržalka, stanovisko zo dňa 04.07.2024 – súhlasí za podmienok.

- *Podmienky budú zapracované do nájomnej zmluvy.*

UNCLE SAM SK, s.r.o.
Krásna 432/11
900 41 Rovinka

tel.: 0917 22 63 62
mail: palo.pronto@gmail.com

Miestny úrad mestskej časti Bratislava - Petržalka Kutlíkova 17, PSČ 852 12	
<input type="radio"/> poštou	<input checked="" type="radio"/> osobne
Došlo dňa: 2. 12. 2023	
Číslo zápisnice: 52671/RSM	Číslo spravy:
Prílohy/lísty: 1	Vybavuje:

Miestny úrad mestskej časti
Bratislava – Petržalka
Kutlíkova 14
852 12 Bratislava

Rovinka, 19.12.2023

VEC:

Žiadosť o prenájom verejného detského ihriska

Nájomnou zmluvou 09 – 105 – 2023 máme v prenájme nebytové priestory v pavilóne detských ihrísk Šustekova 35, Bratislava – Petržalka, súpisné číslo 3150, stavba na pozemku registra „C“ KN k.ú. Petržalka, parc. Č. 5461 a časti pozemku registra „C“ KN k.ú. Petržalka parc. Č. 5462, zapísaných na LV č. 1748.

Nájomcom tohto priestoru sme od roku 1992. V prenájme sme v minulosti mali aj pozemok samotného verejného detského ihriska o výmere 1732 m2 za symbolickú cenu 1,- EUR/ročne. Dôvodom takejto výšky ceny prenájmu bola skutočnosť, že sme toto verejné detské ihrisko revitalizovali, osadili hernými prvkami vo svojej vlastnej réžii. Keďže toto bolo realizované už pred nejakou dobou, ihrisko si vyžaduje opäť revitalizáciu. Jednali sme s Magistrátom Hlavného mesta Bratislava ohľadom grantu, v rámci ktorého by sme mohli načerpať finančné prostriedky na jeho revitalizáciu. Žiadosť o grant sme podali už v tomto roku a náš projekt revitalizácie spĺňal podmienky na čerpanie grantu (50% z investície grant a 50% naše finančné prostriedky).

Podmienkou, ktorú sme nesplnili, je doba prenájmu, ktorá musí byť minimálne 5 rokov od realizácie projektu. Tak isto je potrebné, aby v nájomnej zmluve bolo uvedené aj samotné detské ihrisko.

Z vyššie uvedených dôvodov Vás žiadame o prenájom verejného detského ihriska na 7 rokov a predĺženie prenájmu pavilónu verejného detského ihriska o Šustekova 35, Bratislava – Petržalka, ktorý máme v prenájme nájomnou zmluvou č. 09-105-2023 o 2 roky.

Prílohu tejto žiadosti tvorí projekt a fotodokumentácia revitalizácie verejného detského ihriska.

Za kladné vybavenie vopred ďakujeme!

Pavol Škoda







UNCLE SAM SK, s.r.o.
Kránsna 432/11, 900 41 Rovinka
IČO: 46 027 939
IČ DPH: SK2023224022



Cenová ponuka: Detské ihrisko, Petržálka



"AGGER, s.r.o., Majerná 15, 036 01 Martin
Email: info@agger.sk Mobil: +421 903 483 983"

Pródunkt	Obrázok	Rozmery a výška pádu (HIC)	Počet kusov	Jednotková cena	Cena bez DPH	Cena s DPH
VEĽKÁ OCEĽOVÁ ZOSTAVA - TYP 2		578 x 660 x 362 cm 888 x 997 cm 150 cm	1	14 065,00 €	14 065,00 €	16 878,00 €
OCEĽOVÁ HOJDAČKA + hniezdo		185 x 497 x 244 cm 750 x 439 cm 133 cm 3-12r.	1	2 205,00 €	2 205,00 €	2 646,00 €
OCEĽOVÁ PREVAŽOVACIA HOJDAČKA		291 x 37 x 114 cm 491 x 237 cm 98 cm 3-12r.	1	840,00 €	840,00 €	1 008,00 €
Osadenie a montáž herných prvkov (vr. prekopanie asfaltu za účelom kotvenia)		dielo	1	4 568,00 €	4 568,00 €	5 481,60 €
Dodávka a polozenie povrchu tlmiacieho náraz Gumená dlažba na ploche 14 x 10m 50mm hrubá (HIC: 1,5m) ČERVENÁ farba, rozmer: 500x500x50mm vrátane koflíkov na spájanie		m ²	140	55,00 €	7 700,00 €	9 240,00 €
Vyrovnávacía štrková vrstva		m ²	140	24,00 €	3 360,00 €	4 032,00 €
Hliníkové lšty a dva nábehy z betónu		dielo	1	1 455,00 €	1 455,00 €	1 746,00 €
SPOLU časť asfaltovej plochy 10x14m					34 193,00 €	41 031,60 €
ARÉNA - typ 6		308 x 315 x 384 cm	1	2 205,00 €	2 205,00 €	2 646,00 €
Osadenie a montáž prvku		dielo	1	1 200,00 €	1 200,00 €	1 440,00 €

SPOLU športová časť					3 405,00 €	4 086,00 €
LEŽECKÁ STĚNA		109 x 109 x 250 cm 409 x 409 cm 129 cm 3-12r.	1	2 695,00 €	2 695,00 €	3 234,00 €
Trampolína ŠTVORCOVÁ		200 x 200 cm (skákačka plocha 150 x 150 cm) 550 x 550 cm 80 cm	1	2 790,00 €	2 790,00 €	3 348,00 €
Pružinová hojdačka TEREŇÁK		72 x 165 x 130 cm 372 x 465 cm 80 cm	1	1 690,00 €	1 690,00 €	2 028,00 €
MINI CHATKA - TVP 1		193 x 259 x 218 cm 494 x 609 cm 59 cm (59 cm) veľk. 2 - 8 rokov	1	3 605,00 €	3 605,00 €	4 326,00 €
Osadenie a montáž herných prvkov	dielo		1	2 654,00 €	2 654,00 €	3 184,80 €
Dodávka a položenie guméná zatravnovacia rohož v styroch ostrovčekoch	m ²		168	60,00 €	10 080,00 €	12 096,00 €
Sedenia na múnkoch	dielo		1	2 400,00 €	2 400,00 €	2 880,00 €
Odstránenie existujúcich prvkov, odvoz a likvidácia	dielo		1	5 600,00 €	5 600,00 €	6 720,00 €
Odstránenie existujúcich povrchov a vyrovnanie pred pokladkou zatravnovacích rohoží	dielo		1	3 000,00 €	3 000,00 €	3 600,00 €
SPOLU herné prvky v ostrovčekoch					34 514,00 €	41 416,80 €
Pružinová hojdačka pre 4 DETI s hrou (na miesto kolotoča)		117 x 117 x 64 cm 317 x 317 cm 50 cm	1	680,00 €	680,00 €	816,00 €

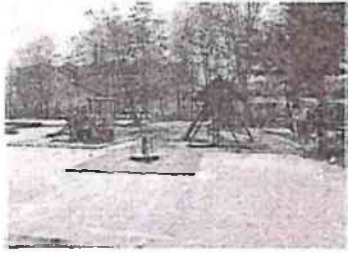
NEREZOVÝ KOLOTOČ so sedením (na miesto drevenej zostavy na diaľbe)		150 x 150 x 70 cm 550 x 550 cm 70 cm	1	1 250,00 €	1 250,00 €	1 500,00 €
OCEĽOVÁ HOJDAČKA pre 2 deti (na miesto veľkej zostavy v trave)		185 x 385 x 244 cm 750 x 310 cm 128 cm	1	1 040,00 €	1 040,00 €	1 248,00 €
Osadenie a montáž herných prvkov	dielo		1	1 100,00 €	1 100,00 €	1 320,00 €
Odstránenie existujúcich prvkov, odvoz a likvidácia	dielo		1	3 000,00 €	3 000,00 €	3 600,00 €
SPOLU plocha					6 390,00 €	7 668,00 €
Oplotenie areálu plotovými zváranými dielmi, Celo-pozinkovaný a následne poplastovaný plotový panel CLASSIC 3D vo farbe ral 6005 zelená. V 153 cm, s 250 cm	dielo		1	25000	25 000,00 €	30 000,00 €
Prepravné náklady	dielo		1	4 650,00 €	4 650,00 €	5 580,00 €
Celková cena					103 152,00 €	129 792,40 €

Vyhotovená dňa: 03.05.2022

Cena je platná do 30.06.2022

V cene nie je uvaž. a likvidácia zeminy a sítia / výkopov, ani čistenie okrajov.

Doba dodania: 6-9 týždňov od uhradenia zálohy

Záruka: 36 mesiacov

Platné normy: EN 1176, EN 1177

2



MAGOP010BHCU

UNCLE SAM SK, s.r.o.
Krásna 432/11
900 41 Rovinka

tel: 0917 22 63 62
mail: palo.pronto@gmail.com

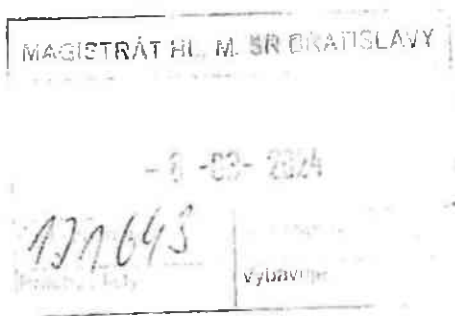

Magistrát hlavného mesta Bratislava
Oddelenie nájomov nehnuteľností
Primacionálne nám. 1
P.O.Box 192
814 99 Bratislava 1

Vaša značka: MAGS ONN 46334/2023

Rovinka, 06.03.2024

VEC:

Žiadosť o prenájom pozemku k.ú. Petržalka – doplnenie žiadosti

Vzmysle Vašho listu zo dňa 29.01.2024 Vám zasielame doplnenie našej žiadosti o nájom pozemku verejného detského ihriska na Šustekovej ulici v Petržalke.

Sme už viac ako 30 rokov sme nájomcami príslušného pavilónu tohto verejného detského ihriska a samotné ihrisko sme v minulosti mali v prenájme so symbolickým nájomným vo výške 1,-€/rok, nakoľko sme toto ihrisko revitalizovali a osadili ho hernými prvkami za vlastné finančné prostriedky. Do dnešného dňa na tomto verejnom detskom ihrisku udržiavame poriadok a čistotu a zabezpečujeme aj opravy, taktiež vo vlastnej réžii.

Nakoľko od revitalizácie už uplynul nejaký čas, ihrisko by si opäť zaslúžilo investície, preto sme sa rozhodli vypracovať projekt, požiadať o grant a investovať doň aj vlastné finančné prostriedky. Toto nie je možné bez nájomnej zmluvy, preto Vás žiadame o prenájom so symbolickým nájomným.

Katastrálnu mapu so zakreslenou časťou pozemku, na ktorej sa predmetné verejné ihrisko nachádza, a ktoré máme záujem prenajať si, prikladáme k tomuto listu.

Za kladné vybavenie vopred ďakujeme!

S pozdravom,

Pavol Škoda
konateľ

UNCLE SAM SK, s.r.o.
Krásna 11
900 41 Rovinka

Priloha č. 1 – katastrálna mapa

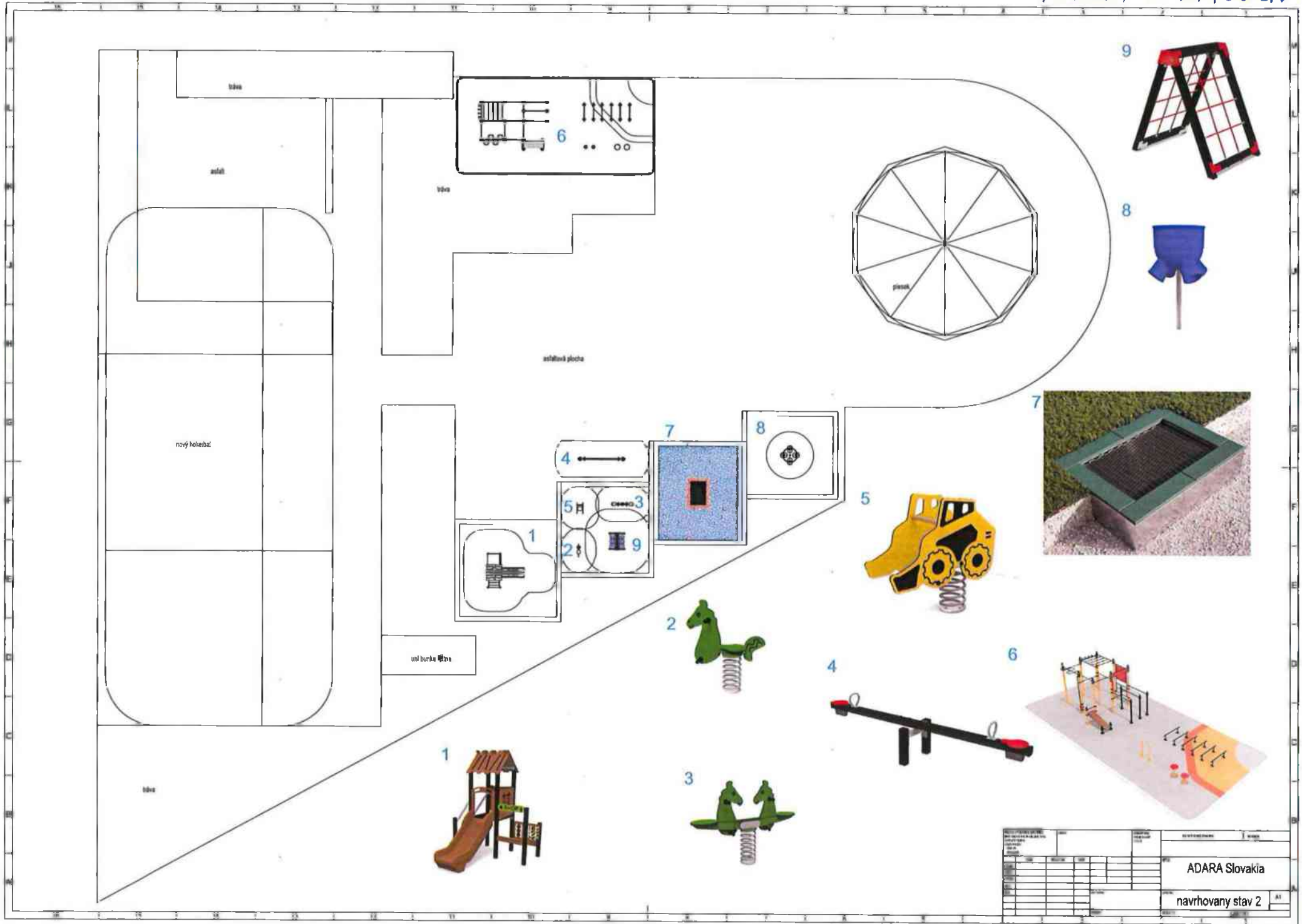

ADARA Slovakia	
navrhovaný stav 2	

TECHNICKÝ LIST



Katalógové číslo / Názov:
OCTAGO GO 4

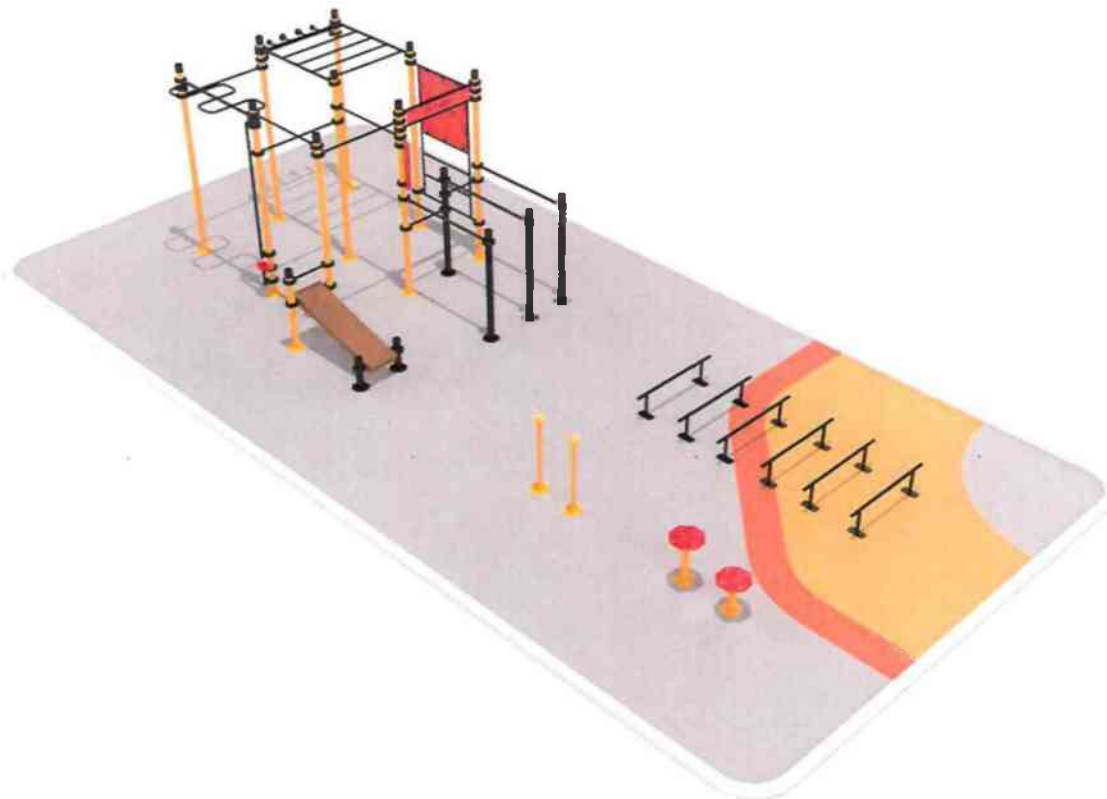

PŮDORYS:

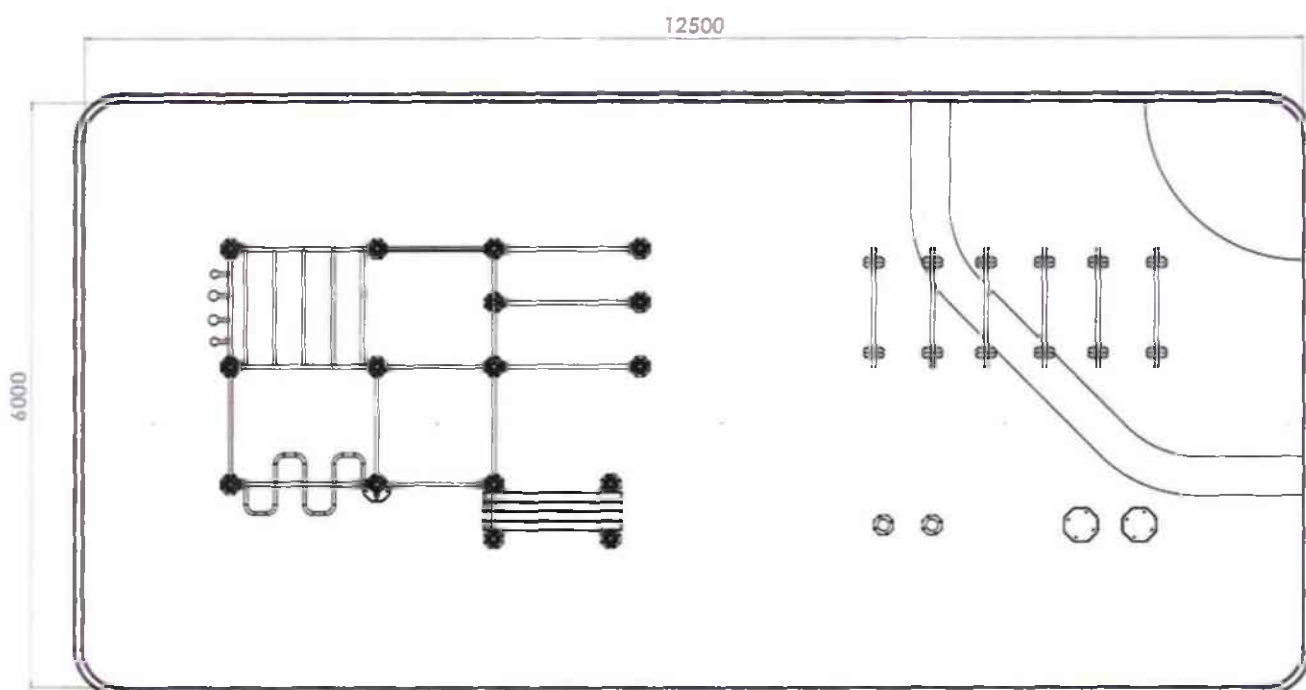

POPIS:

Zostava sa skladá z hlavnej konštrukcie, ktorá sa skladá z horizontálneho rebríka na rúčkovanie so závesmi na gymnastické kruhy, opornej steny prvky poskytujú priestor na rúčkovanie, precvičenie zhybov rôznymi úchopmi, kľukov na bradlách, stojok, preskokov a ďalších cvikov. Lavička slúži na precvičenie brucha. Na svoje si prídu hlavny s rebríkom, vertikálnej steny určenej na tréning stojky, piatich klasických hrázd, trojice bradiel, snake hrazdy, šikmej lavičky, pull - up balls hrazdy a vertikálneho bradla. V rámci doplnkov zostava obsahuje šesticu prízemných klasických bradiel, dvojicu balančných stĺpov a pilierov. Tietne dospelí. Vďaka použitým materiálom má konštrukcia výbornú stabilitu. Vyrobené podľa normy STN EN 16630.

Typ produktu: Vonkajší prvok na cvičenie s vlastnou hmotnosťou.
Použitie: Vonkajšie posilňovacie zariadenie, silový, kondičný tréning.
Určenie: Široká verejnosť, mládež od 15 rokov, dospelé osoby.

Výrobca: OCTAGO CORPORATION, j.s.a.
Modifikácia: **GO 4**

Rozmery konštrukcie: 4200 x 2942 x 2550 mm
Rozmery d. plochy: 12500 x 6000 mm / 75 m²
Maximálna výška pádu: 1400 mm
Použitý materiál: konštrukčná oceľ, plast
Povrchová úprava: vypaľovaný epoxid, prášková farba
Profil stĺpov: guľaté, 88,9 x 4 mm
Profil hrázd, rebríkov: 33,7 x 3,2 mm
Profil bradiel: 42 x 4 mm
Váha: 805 kg - 1050 kg podľa typu kotvenia

Farebná škála: paleta RAL
Norma: STN EN 166 30

Počet stanovišť: 20
Kapacita: 20 osôb
Inštalácia: 10 hodín
Miesto výroby: Slovensko

TECHNICKÝ OPIS PRVKOV

Minimálne požiadavky:

- kompletne antikorózne ošetrenie všetkých prvkov konštrukcie,
- ocelové stĺpy a bradlá s hrúbkou steny min. 4 mm,
- ocelové hrazdy s hrúbkou steny min. 3,2 mm,
- prvky sú spojené pomocou výškovo nastaviteľnej objímky, nie pevným zvarom,
- žiadne drevené časti konštrukcie,
- vyrobené podľa normy **STN EN 16630:2015**,
- pevné kotvenie konštrukcie chemickou kotvou na betónové pätky alebo platňu,
- komaxitová povrchová úprava konštrukcie,
- na konštrukcii sú umiestnené **QR kódy pre prístup do aplikácie s ukážkami cvikov**,
- krajina výroby: **Slovensko**.

Stručný opis zostavy:

horizontálny rebrík so závesmi na gymnastické kruhy, oporná stena s rebríkom, 5 ks klasických hrázd v rôznych výškach, 2 ks krátkych hrázd, 3 ks vysokých bradiel, oporná stena nad bradlami, šikmá lavička, 2 ks stupienky na výstupy a výšľapy, 6 ks prízemných klasických bradiel, stupák, 2 ks balančné piliere, snake hrazda, pull - up balls hrazdy a vertikálne bradlo.

Špecifikácia zostavy:

- 9 ks guľatých stĺpov - výška nad dopadovou plochou 2550 mm, priemer 88,9 mm, min. hrúbka steny 4 mm,
- 4 ks guľatých stĺpov - výška nad dopadovou plochou 1450 mm, priemer 88,9 mm, min. hrúbka steny 4 mm,
- 1 ks guľatý stĺp - výška nad dopadovou plochou 1050 mm, priemer 88,9 mm, min. hrúbka steny 4 mm,
- 2 ks guľatý stĺp - výška nad dopadovou plochou 400 mm, priemer 88,9 mm, min. hrúbka steny 4 mm,
- 3 ks vysokých bradiel - výška nad dopadovou plochou 1300 mm, dĺžka 1800 mm, vzdialenosť medzi bradlami - 550 a 650 mm, priemer 42 mm, min. hrúbka steny 4 mm,
- 1 ks horizontálny rebrík - výška nad dopadovou plochou 2400 mm, šírka 1200 mm, dĺžka 1200 mm, priemer hrázd 33,7 mm, priemer priečok 42 mm,
- 1 ks oporná stena s rebríkom pre tréning stojky - výška nad dopadovou plochou 2400 mm, dĺžka 1950mm, šírka 1100 mm, priemer hrázd 33,7 mm, priemer priečok 33,7 mm, odolný HDPE plast,
- 1 ks hrazda - výška nad dopadovou plochou 2400 mm, dĺžka 1100 mm, priemer 33,7 mm, min. hrúbka steny 3,2 mm,
- 1 ks hrazda - výška nad dopadovou plochou 2200 mm, dĺžka 1100 mm, priemer 33,7 mm, min. hrúbka steny 3,2 mm,
- 1 ks hrazda - výška nad dopadovou plochou 2000, dĺžka 1100 mm, priemer 33,7 mm, min. hrúbka steny 3,2 mm,
- 1 ks hrazda - výška nad dopadovou plochou 1800, dĺžka 1100 mm, priemer 33,7 mm, min. hrúbka steny 3,2 mm,
- 1 ks hrazda - výška nad dopadovou plochou 1600 mm, dĺžka 1100 mm, priemer 33,7 mm, min. hrúbka steny 3,2 mm,
- 2 ks krátka hrazda - výška nad dopadovou plochou 1200 a 1100 mm, dĺžka 450 a 550 mm, priemer 33,7 mm, min. hrúbka steny 3,2 mm,
- 1 ks oporná stena nad bradlami pre tréning stojky - výška nad dopadovou plochou 2300 mm, dĺžka 1100 mm, výška 250 mm, odolný HDPE plast,
- 1 ks šikmá lavička - výška nad dopadovou plochou 908 mm, dĺžka 1417 mm, šírka 542 mm, povrch lavičky je odolný HDPE plast,
- 1 ks krátka hrazda - výška nad dopadovou plochou 908 mm, dĺžka 462 mm, priemer 33,7 mm, min. hrúbka steny 3,2 mm,
- 6 ks prízemných klasik bradiel - výška nad dopadovou plochou 400 mm, šírka 600 mm, priemer 42,3 mm, min. hrúbka steny 4 mm,
- 2 ks balančný stĺp - výška nad dopadovou plochou 400 - 533 mm, rozmery 350 x 350 mm, min. hrúbka steny podstavca 10 mm, povrch balančných stĺpov je odolný HDPE plast,
- 2 ks balančný pilier - výška nad dopadovou plochou 892mm, priemer gúľ 120 x 120mm,
- 1 ks stupienok - výška nad dopadovou plochou 350 mm, odolný plast HDPE,
- 1 ks snake hrazda - výška nad dopadovou plochou 2400 mm, dĺžka 1400 mm, priemer 33,7 mm, min. hrúbka steny 3,2 mm,
- 1 ks "pull up ball" hrazda - výška nad dopadovou plochou 2300 mm, dĺžka 1100 mm, priemer hrazdy 33,7 mm, priemer gúľ 80 a 100 mm, hrúbka steny 3,2 mm.

Katalógové číslo / výrobok:
A7502.1 - EMMA SHOP



POPIS:

Hracia zostava v dizajne domčeka určená na hranie, šmýkanie, lezenie a edukáciu, ktorá ponúka takmer všetko pre dokonalú zábavu.

OBSAHUJE:

Nosné stĺpy z hliníkových profilov, vežu so strieškou, otvorenú šmyklavku, interaktívny panel počítadlo a piškvorky, schodíky so zábradlím a bočné panely.

Zaradenie:	kombinované hracie zostavy
Dodávateľ:	OCTAGO CORPORATION, j. s. a.
Určenie:	exteriér
Rozmery:	2380 x 2240 x 2700 mm
Dopadová plocha:	5870 x 5240 mm
Kritická výška pádu:	990 mm
Veková kategória:	3 - 12 rokov
Náhradné diely:	dodávateľ

TECHNICKÝ OPIS:

Hliníkové nosné rámy profilu 90 x 90 mm sú ošetrené eloxovou úpravou. Platforma je vyrobená z 20 mm HDPE protišmykovej dosky, ktorá je osadená v hliníkovom ráme 870 x 870 mm. Schody sú vyrobené z 20 mm HDPE protišmykovej dosky o rozmeroch 670 x 140 mm. Strieška, interaktívne panely a bočné panely sú vyrobené z HDPE plastov hrúbky 12/15/19 mm. Kovové časti sú vyrobené z nerezovej ocele alebo eloxovaného hliníka. Šmyklavka je vyrobená z

polyetylénu (termoplast). Spojovací materiál je z nehrdzavejúcej ocele. Všetky prvky konštrukcie sú bezúdržbové a navrhnuté ako **ANTIvandal**.

Druh dopadovej plochy podľa **STN EN 1176-1**, čl. 4.2.8.5.: ornica, trávnik, mulčovacia kôra, drevné štiepky, piesok, štrk, iné materiály a iné hrúbky.

PÔDORYS:

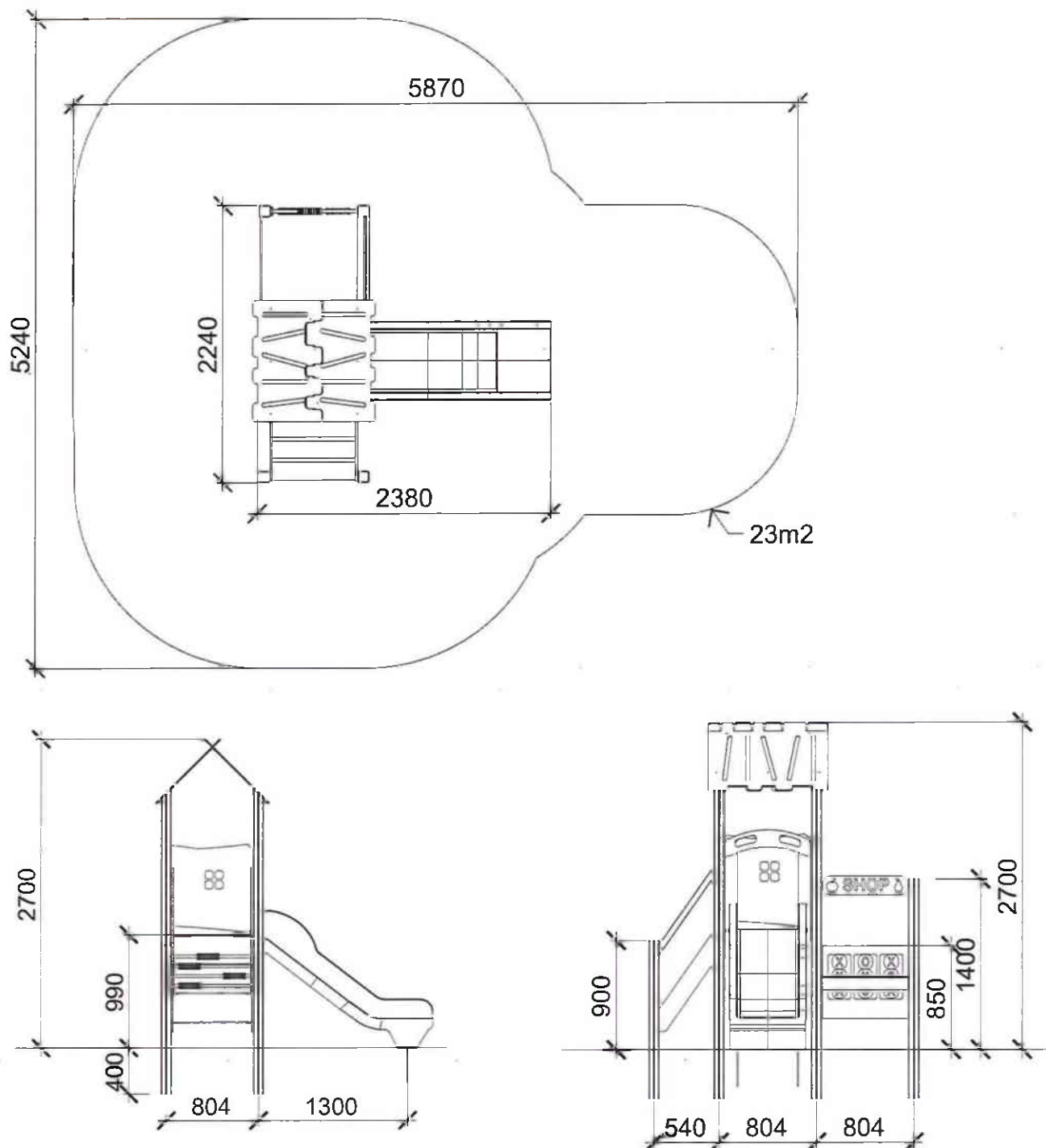

PLÁN KONTROL:

Vizuálna kontrola - 1-krát týždenne vykonaná prevádzkovateľom

Prevádzková kontrola - 4-krát ročne vykonaná prevádzkovateľom

Ročná hlavná kontrola - 1-krát ročne vykonaná oprávnenou osobou

TECHNICKÝ LIST

Katalógové číslo / výrobok:
A100 - BASIC



POPIS:

Prevažovadlo umožňujúce hojdanie dvoch detí naraz. Tento prvok tvorí základ takmer každého detského ihriska. Patrí medzi jeden z najobľúbenejších prvkov.

OBSAHUJE:

Centrálny kovový podporný stĺp umožňujúci prevažovanie, 2 ks madlá a sedáky, vodorovný nosný hliníkový profil a mäkký gumový nárazník pre všetky povrchy.

Zaradenie:	prevažovadlá
Dodávateľ:	OCTAGO CORPORATION, j. s. a.
Určenie:	exteriér
Rozmery:	2900 x 235 x 700 mm
Dopadová plocha:	5900 x 3235 mm
Kritická výška pádu:	900 mm
Veková kategória:	2 - 9 rokov
Náhradné diely:	dodávateľ

TECHNICKÝ OPIS:

Hliníkové nosné rámy profilu 90 x 90 mm sú ošetrené eloxovanou úpravou. HDPE plastové sedáky a koncové krytky sú hrúbky 12/15/19 mm so zaoblenými hranami z dôvodu bezpečnosti. Rúčky sú vyrobené z nerezovej ocele. Kotva pre uchytenie prvku je z kovu ošetreného žiarovým zinkovaním. Nárazník je vyrobený z mäkkej gummy. Spojovací materiál je z nehrdzavejúcej ocele. Všetky prvky konštrukcie sú bezúdržbové a navrhnuté ako **ANTIVANDAL**.

Druh dopadovej plochy podľa **STN EN 1176-1**, čl. 4.2.8.5.: ornica, trávnik, mulčovací kôra, drevné štiepky, piesok, štrk, iné materiály a iné hrúbky.

PŮDORYS:

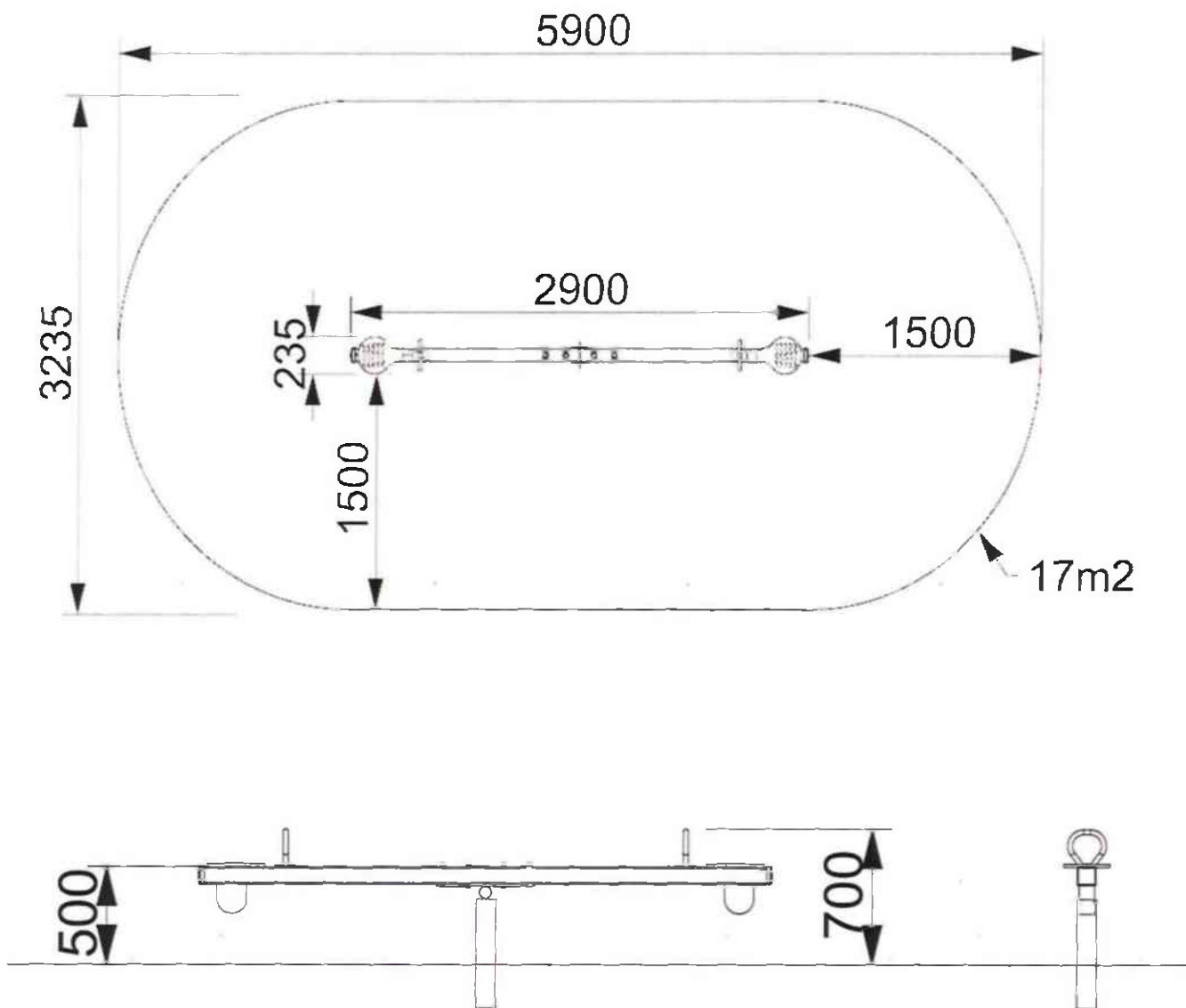

PLÁN KONTROL:

Vizuální kontrola - 1-krát týždenne vykonaná prevádzkovateľom

Prevádzková kontrola - 4-krát ročne vykonaná prevádzkovateľom

Ročná hlavná kontrola - 1-krát ročne vykonaná oprávnenou osobou

Katalógové číslo / výrobok:

A301 - PRUŽINOVÁ HOJDAČKA KONÍK



POPIS:

Pružinová hojdačka v tvare koníka so sedadlom a maďlami. Tento detský prvok je vhodný ako doplnok detského ihriska. Je určený primárne pre mladšie deti vo veku 2 - 6 rokov. Primárny pohyb hojdačky je vpred a vzad. Nosná pružina má dostatočný odpor, preto je nutné vyvinúť silu na rozpohybovanie prvku.

OBSAHUJE:

Nosnú kovovú pružinu, konštrukciu a sedadlo z plastu, plastové maďlá.

Zaradenie:	hojdačky
Dodávateľ:	OCTAGO CORPORATION, j. s. a.
Určenie:	exteriér
Rozmery:	840 x 240 x 960 mm
Dopadová plocha:	2840 x 2240 mm
Kritická výška pádu:	490 mm
Veková kategória:	2 - 6 rokov
Náhradné diely:	dodávateľ

TECHNICKÝ OPIS:

Plastový sedák a bočný panel sú vyrobené z HDPE plastov hrúbky 12/15/19 mm so zaoblenými hranami z dôvodu bezpečnosti. Maďlá sú vyrobené z polyetylénu. Ocelová pružina je značky Eibach o hrúbke 18 mm. Kotva pre uchytenie prvku je z kovu ošetreného žiarovým zinkovaním. Spojovací materiál je z nehrdzavejúcej ocele. Všetky prvky konštrukcie sú bezúdržbové a navrhnuté ako **ANTIvandal**.

Druh dopadovej plochy podľa **STN EN 1176-1**, čl. 4.2.8.5.: ornica, trávnik, mulčovací kôra, drevné štiepky, piesok, štrk, iné materiály a iné hrúbky.

PÔDORYS:

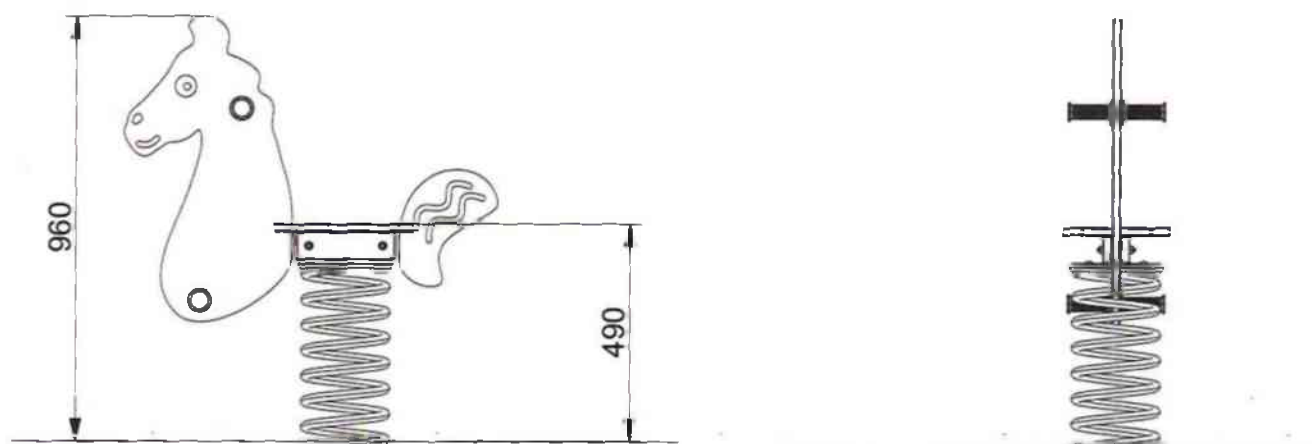
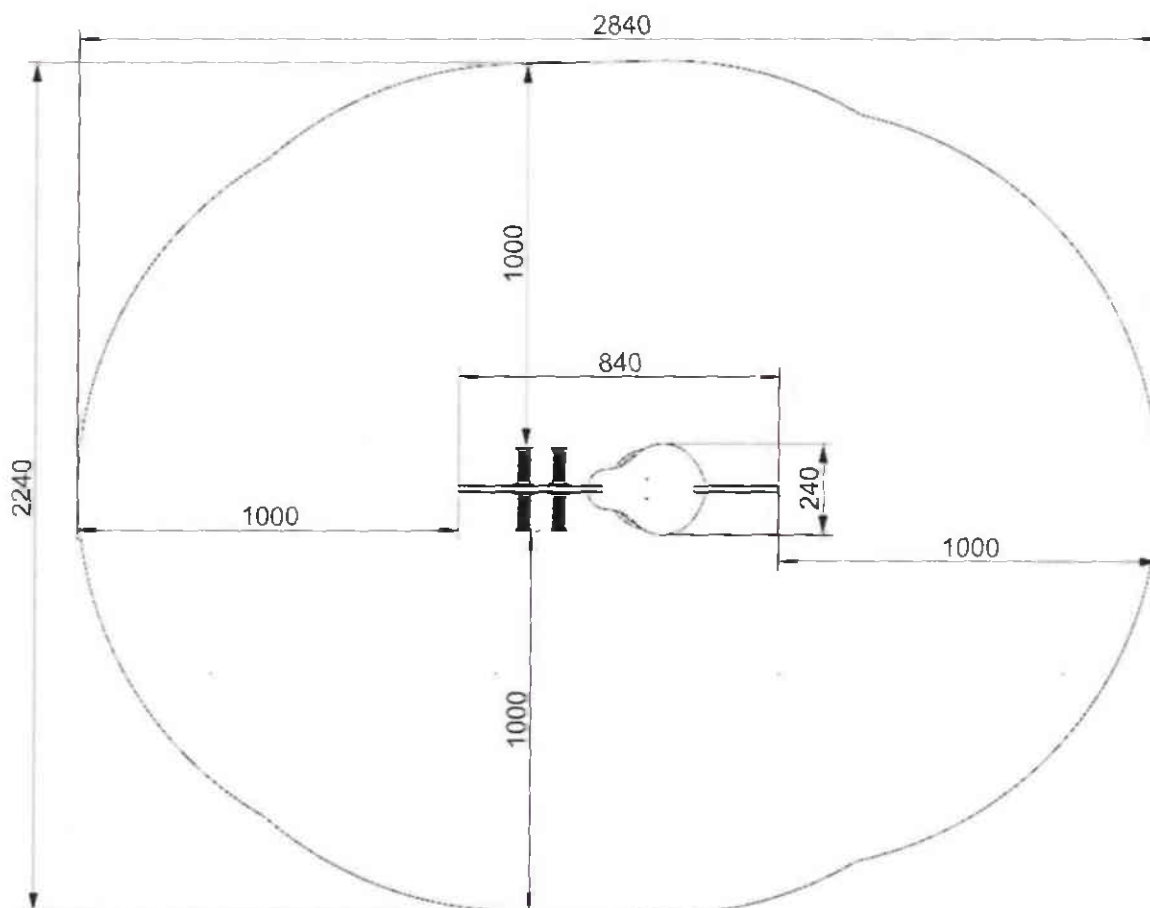

PLÁN KONTROL:

Vizuálna kontrola - 1-krát týždenne vykonaná prevádzkovateľom
Prevádzková kontrola - 4-krát ročne vykonaná prevádzkovateľom
Ročná hlavná kontrola - 1-krát ročne vykonaná oprávnenou osobou

Katalógové číslo / výrobok:
A303 - PRUŽINOVÁ HOJDAČKA DVOJKONÍK



PŮDORYS:

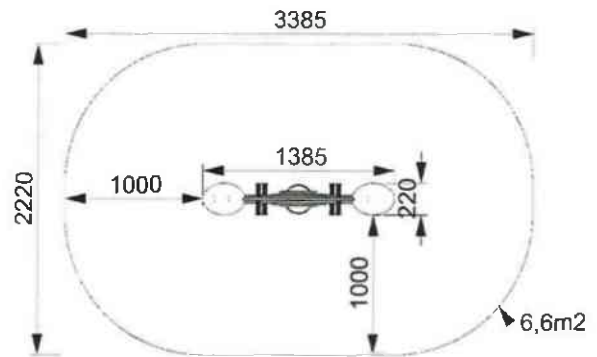

POPIS:

Pružinová hojdačka v tvare koníka so sedadlom a madlami. Tento detský prvok je vhodný ako doplnok detského ihriska. Je určený primárne pre mladšie deti vo veku 2 - 6 rokov. Primárny pohyb hojdačky je vpred a vzad. Nosná pružina má dostatočný odpor, preto je nutné vyvinúť silu na rozpohybovanie prvku.

OBSAHUJE:

Nosnú kovovú pružinu, konštrukciu a sedadlo z plastu, plastové madlá.

Zaradenie:	prevažovadlá
Dodávateľ:	OCTAGO CORPORATION, j. s. a.
Určenie:	exteriér
Rozmery:	1385 x 220 x 820 mm
Dopadová plocha:	3385 x 2200 mm
Kritická výška pádu:	490 mm
Veková kategória:	2 - 6 rokov
Náhradné diely:	dodávateľ

TECHNICKÝ OPIS:

Plastové sedáky a bočné panely sú vyrobené z HDPE plastov hrúbky 12/15/19 mm so zaoblenými hranami z dôvodu bezpečnosti. Madlá sú vyrobené z polyetylénu. Ocelová pružina je značky Eibach o hrúbke 18 mm. Kotva pre uchytenie prvku je z kovu ošetreného žiarovým zinkovaním. Spojovací materiál je z nehrdzavejúcej ocele. Všetky prvky konštrukcie sú bezúdržbové a navrhnuté ako **ANTIVandal**.

Druh dopadovej plochy podľa **STN EN 1176-1**, čl. 4.2.8.5.: ornica, trávnik, mulčovacia kôra, drevné štiepky, piesok, štrk, iné materiály a iné hrúbky.

PLÁN KONTROL:

Vizuálna kontrola - 1-krát týždenne vykonaná prevádzkovateľom
 Prevádzková kontrola - 4-krát ročne vykonaná prevádzkovateľom
 Ročná hlavná kontrola - 1-krát ročne vykonaná oprávnenou osobou

Katalógové číslo / výrobok:

A312 - PRUŽINOVÁ HOJDAČKA BAGER



POPIS:

Pružinová hojdačka v tvare bagra so sedadlom a madlami. Tento detský prvok je vhodný ako doplnok detského ihriska. Je určený primárne pre mladšie deti vo veku 2 - 6 rokov. Primárny pohyb hojdačky je vpred a vzad. Nosná pružina je má dostatočný odpor, preto je nutné vyvinúť silu na rozpohybovanie prvku.

Tvar a prevedenie hojdačky, najmä bočné steny, znižujú riziko vypadnutia dieťaťa a tým vplývajú na celkovú vyššiu bezpečnosť pri hraní sa.

OBSAHUJE:

Nosnú kovovú pružinu, konštrukciu a sedadlo z plastu, nerezové madla.

Zaradenie:	hojdačky
Dodávateľ:	OCTAGO, a.s.
Určenie:	exteriér
Rozmery:	810 x 400 x 834 mm
Dopadová plocha:	2810 x 2840 mm
Kritická výška pádu:	450 mm
Veková kategória:	2 - 6 rokov
Náhradné diely:	dodávateľ

TECHNICKÝ OPIS:

Plastové sedáky a bočné panely sú vyrobené z HDPE plastov hrúbky 12/15/19 mm so zaoblenými hranami z dôvodu bezpečnosti. Madla sú vyrobené z nehrdzavejúcej ocele. Ocelová pružina je značky Eibach o hrúbke 18 mm. Kotva pre uchytenie prvku je z kovu ošetreného žiarovým zinkovaním. Spojovací materiál je z nehrdzavejúcej ocele. Všetky prvky konštrukcie sú bezúdržbové a navrhnuté ako **ANTIvandal**.

Druh dopadovej plochy podľa **STN EN 1176-1**, čl. 4.2.8.5.: ornica, trávnik, mulčovacia kôra, drevné štiepky, piesok, štrk, iné materiály a iné hrúbky.

PÔDORYS:

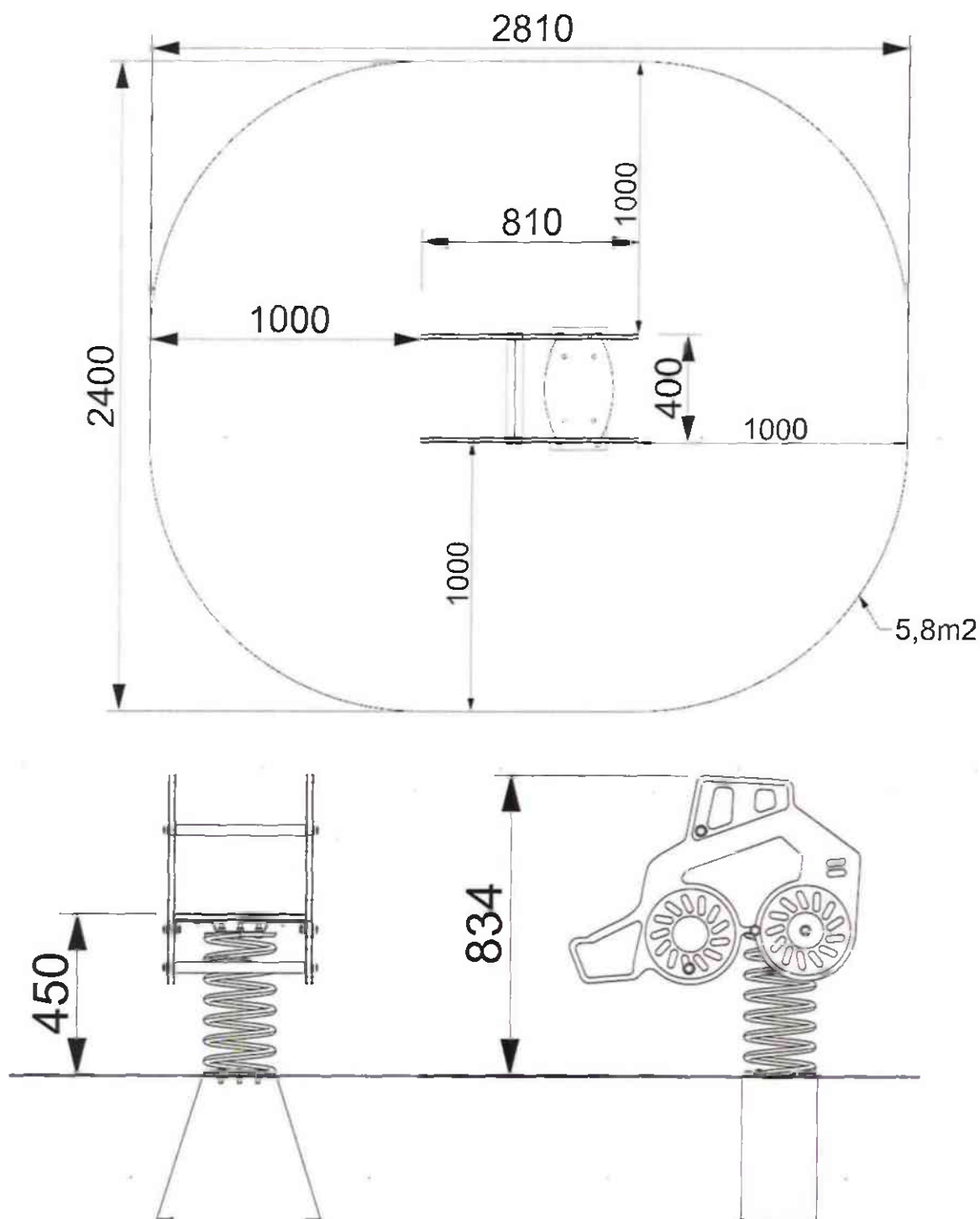

PLÁN KONTROL:

Vizuálna kontrola - 1-krát týždenne vykonaná prevádzkovateľom

Prevádzková kontrola – 4-krát ročne vykonaná prevádzkovateľom

Ročná hlavná kontrola – 1-krát ročne vykonaná oprávnenou osobou

TECHNICKÝ LIST

Katalógové číslo / výrobok:

OBĎŤŽNIKOVÁ TRAMPOLÍNA 125 x 200 CM



POPIS:

Dvojdielna otváratelná trampolína obdĺžnikového tvaru vysokej kvality pre dlhodobé vonkajšie použitie po celý rok.

OBSAHUJE:

Oceľový rám, pružiny, EPDM, polyamidové pásy.

Zaradenie:	trampolíny
Dodávateľ:	OCTAGO, a.s.
Určenie:	exteriér
Rozmery:	1250 x 2000 x 400 mm
Dopadová plocha:	4250 x 5000 mm
Kritická výška pádu:	900 mm
Počet užívateľov:	1
Vychýlenie podložky:	25 cm (+/- 3cm)
Veková kategória:	od 3 rokov
Náhradné diely:	dodávateľ

TECHNICKÝ OPIS:

Konštrukcia a nosná konštrukcia sú vyrobené zo žiarovo pozinkovanej ocele. Podložka na skok pozostáva zo silných popruhov, ktoré sú vyrobené z polypropylénových vlákien s rovnomerným a hustým výpletom. Popruhy sú pripevnené k pružinám, ktoré sú pripevnené k tyčiam vo vnútri konštrukcie. Okraje podložky sú pokryté 40 mm hrubým a 250 mm širokým okrajom EPDM / SBR s lepidlom na báze polyuretánu prilepeným k rámu. Trampolína má pre servisné účely dvojbodový otvor.

Druh dopadovej plochy podľa **STN EN 1176-1**, čl. 4.2.8.5.: ornica, trávnik, mulčovacia kôra, drevné štiepky, piesok, štrk, iné materiály a iné hrúbky.

PLÁN KONTROL:

Vizuálna kontrola - 1-krát týždenne vykonaná prevádzkovateľom

Prevádzková kontrola - 4-krát ročne vykonaná prevádzkovateľom

Ročná hlavná kontrola - 1-krát ročne vykonaná oprávnenou osobou

OCTAGO, a.s. | Moyzesova 8, Piešťany 921 01 |

IČO: 51423839 | DIČ: 2120692739 | www.octago.sk | info@octago.sk

TECHNICKÝ LIST



Katalógové číslo / výrobok:
A802 - ALA



POPIS:

Dvojité lanové preliezadlo v podobe rebríka v tvare písmena A.

OBSAHUJE:

Nosnú konštrukciu v tvare písmena A z hliníkových profilov, 2 ks lanový výplet uchytený o hliníkový rám.

Zaradenie:	lezecké prvky
Dodávateľ:	OCTAGO CORPORATION, j. s. a.
Určenie:	exteriér
Rozmery:	1550 x 1000 x 1470 mm
Dopadová plocha:	4000 x 4000 mm
Kritická výška pádu:	1500 mm
Veková kategória:	3 - 12 rokov
Náhradné diely:	dodávateľ

TECHNICKÝ OPIS:

Hliníkové nosné rámy profilu 90 x 90 mm ošetrené eloxovanou úpravou. Lanové a lezecké prvky sú vyrobené z PP (polypropylénu). Lano je hrúbky 16 mm s ocelovou výstuhou a je spájané hliníkovými konektormi. Spojovací materiál je z nehrdzavejúcej ocele. Všetky prvky konštrukcie sú bezúdržbové a navrhnuté ako **ANTIvandal**.

Druh dopadovej plochy podľa **STN EN 1176-1**, čl. 4.2.8.5.: mulčovacia kôra, drevné štiepky, piesok, štrk, iné materiály a iné hrúbky.

PÔDORYS:

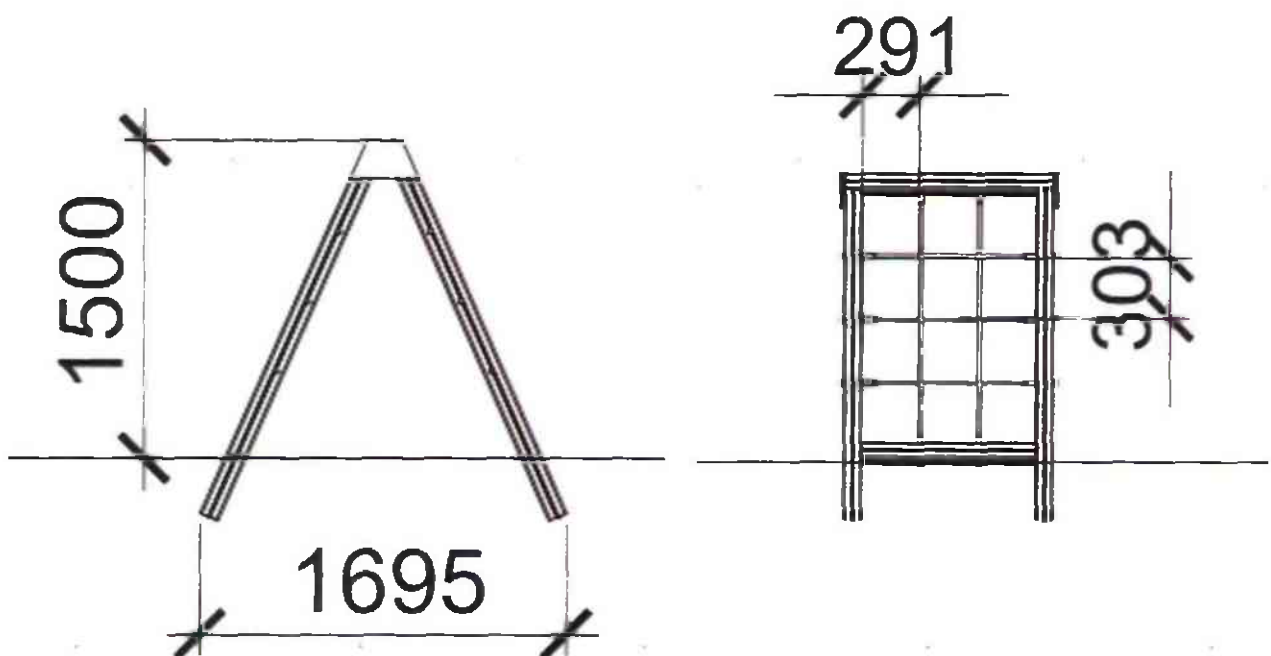
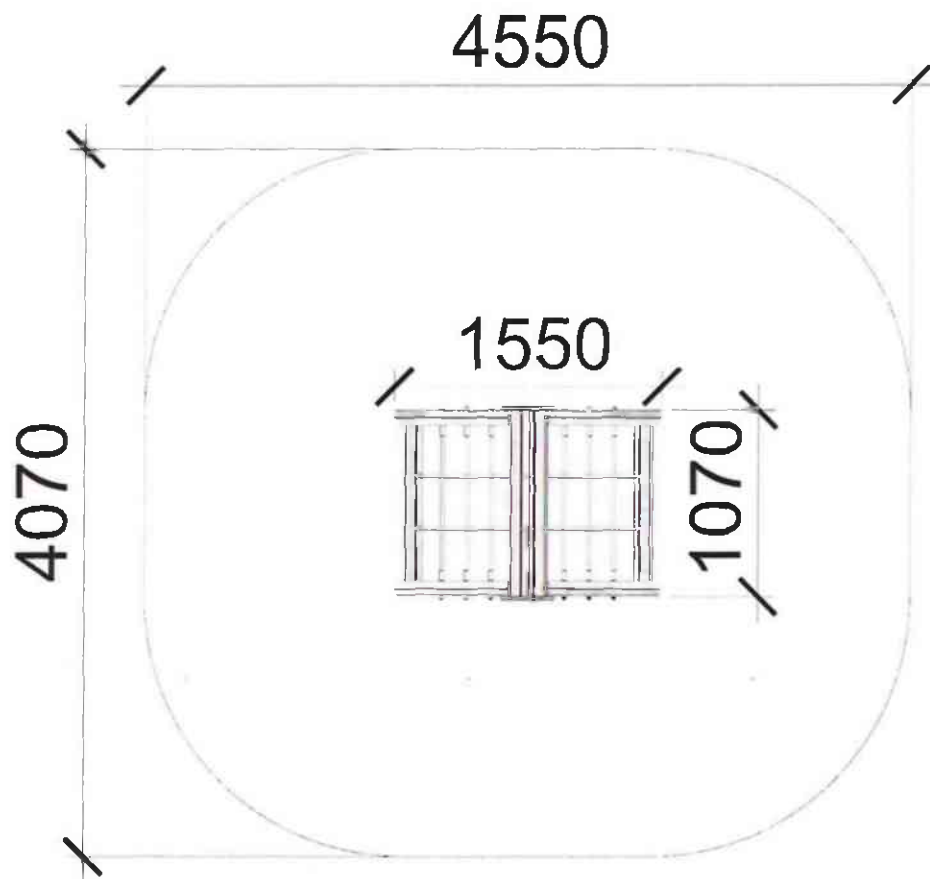

PLÁN KONTROL:

Vizuálna kontrola - 1-krát týždenne vykonaná prevádzkovateľom

Prevádzková kontrola – 4-krát ročne vykonaná prevádzkovateľom

Ročná hlavná kontrola – 1-krát ročne vykonaná oprávnenou osobou

Katalógové číslo / Názov:
AM110 - LOPTOŠ

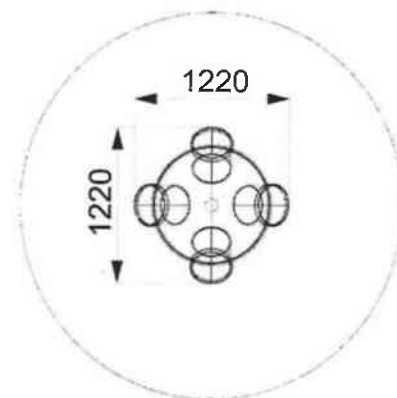
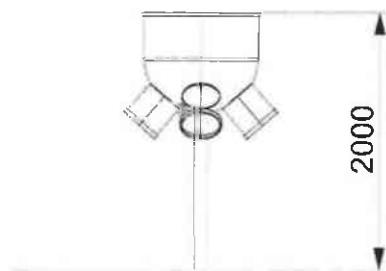
PÔDORYS:**POPIS:**

Tematický prvok určený na vhadzovanie lôpt, ktoré náhodne vypadnú z jedného z otvorov. Prvok má zábavný charakter.

OBSAHUJE:

Hlavný kôš a štyri rôznofarebné otvory pre náhodné vypadnutie lopty.

Zaradenie:	tematicke prvky
Dodávateľ:	OCTAGO CORPORATION, j. s. a.
Určenie:	exteriér
Rozmery:	1220 x 1220 x 2000 mm
Dopadová plocha:	4220 x 4220 mm
Kritická výška pádu:	-
Veková kategória:	-
Náhradné diely:	dodávateľ

TECHNICKÝ OPIS:

Nosný profil 90 x 90 mm je vyrobený z nehrdzavejúcej ocele. Obvodové panely sú vyrobené z HDPE plastov hrúbky 12/15/19 mm. Spojovací materiál je z nehrdzavejúcej ocele. Všetky prvky konštrukcie sú bezúdržbové a navrhnuté ako **ANTIvandal**.

Druh dopadovej plochy podľa **STN EN 1176-1**, čl. 4.2.8.5.: ornica, trávnik, mulčovacia kôra, drevné štiepky, piesok, štrk, iné materiály a iné hrúbky.

PLÁN KONTROL:

Vizuálna kontrola - 1-krát týždenne vykonaná prevádzkovateľom
Prevádzková kontrola – 4-krát ročne vykonaná prevádzkovateľom
Ročná hlavná kontrola – 1-krát ročne vykonaná oprávnenou osobou

ADARA Slovakia, s. r. o.
A. Felcána 27 • 920 01 Hlohovec • Slovenská republika



Hokejbalové ihrisko ihrisko 33x14,5 m s príslušenstvom:

1. Popis mantinelového systému a príslušenstva:

Mantinelový systém je vyrobený z joklovej oceľovej konštrukcie, na ktorej sú upevnené biele segmenty z vodeodolnej preglejky hrúbky 15 mm slúžiace ako výplň mantinelového systému. Základný rozmer segmentu je 2500mm, štyri vstupy do ihriska, celá konštrukcia je pozinkovaná a pevne uchytená do podkladu, z vrchnej časti sú segmenty uzavreté a ochránené madlom. Ochranné siete s polyamidom s okom 4,5x4,5 cm sú do výšky 3,75 m.



Tel.: 0905 305 337, E-mail: info@adara.sk, www.adara.sk

Bankové spojenie: TATRA BANKA Trnava, a.s. č. ú. 2621231038, IČO: 36 232 335, IČ DPH: SK 2020172979

Názov zákazky: „Športový areál pri hostinci U Magistra “

P.č.	Objekt	Rozsah prác a ich špecifikácia	Množstvo	M.j.	Cena za M.j. v € bez DPH	Cena spolu v € bez DPH
1.	Hokejbalové ihrisko	hokejbalový mantinel 33x14,5m, pozinkovaná konštrukcia, výplň biela vodeodolná preglejka hrúbky 15mm, 4 x vstup do ihriska, bližnikové madlo rovne a oblúčkové	1,00	súbor	20 205,00	20 300,00
2.		ochranná sieť na krátkych stranách oblúčkov 22,2 x 2,5 m, oká 45 x 45 mm	2,00	ks	850,00	1 700,00
3.		pránka hokejbalová so sieťou	2,00	ks	370,00	740,00
5.		avička na sedenie bez operadla	4,00	ks	140,00	560,00
6.		doprava a montáž	1,00	súbor	2 700,00	2 700,00
7.		Kazetový povrch	kazetový povrch SPEEDO 3 na ploche hokejbalového ihriska s dopravou a montážou	1,00	súbor	25 900,00
8.	Detské prvky	zostava EMMA SHOP	1,00	súbor	3 942,00	3 942,00
9.		drevažovadlo BASIC	1,00	ks	754,00	754,00
10.		pružinová hojdačka KONÍK	1,00	ks	414,00	414,00
11.		pružinová hojdačka DVOJKONÍK	1,00	ks	807,00	807,00
12.		pružinová hojdačka BAGER	1,00	ks	824,00	824,00
13.		trampolína obdĺžniková 125x200cm	1,00	ks	3 267,00	3 267,00
14.		anové preliezadlo ALA	1,00	ks	1 451,00	1 451,00
15.		temný prvok LOPTOŠ	1,00	ks	1 359,00	1 359,00
16.		dopravné náklady	1,00	súbor	396,00	396,00
17.		montáž prvkov	1,00	súbor	2 910,00	2 910,00
18.	Workout	workoutová zostava 12,5x6m	1,00	súbor	14 182,00	14 182,00
		montáž a doprava	1,00	súbor	1 750,00	1 750,00
19.	EPDM povrch	EPDM povrch pod zostavou GO 4 rozmer 12,5 x 6m	75,00	m2	85,00	6 375,00
20.	Unimobunka	unimobunka upravená na šaňtu	1,00	ks	6 000,00	6 000,00
21.	Basketbal	basketbalový koš	1,00	súbor	650,00	650,00
22.		osadenie basketbalového koša	1,00	súbor	150,00	150,00
23.	Oplotenie	plotový diel zo strany škôlky	1,00	súbor		
		posuvná brána	1,00	ks		
		poplastové pletivo od parku cca 100m s malou bráničkou				
		dvoikridlová brána	1,00	ks		
<p>Poznámka Do ceny je potrebné zahrnúť aj všetky pomocné práce a materiál podľa technologického postupu prác (napr. priamy materiál, priame mzdy, dopravu do miesta zhotovenia prác, primeraný zisk, atď.)</p>						
Cena spolu v € bez DPH						97 131,00

cena podľa aktuálnej ponuky

cena podľa aktuálnej ponuky

cena podľa aktuálnej ponuky

Prenos daňovej povinnosti: ÁNO NIE

Cena bez DPH: 0,00 €

DPH 20 %: 0,00 €

Cena s DPH: 0,00 €

DOKARO výrobné družstvo, Trenčianska 11, 821 09 BRATISLAVA

Ponukový rozpočet

Odberateľ:

Akcia: Bratislava - Sosnová, ihrisko za barom Magister

Dátum: 05.06.2024

P.č.	Názov položky	MJ	Množstvo	J.cena	SPOLU	Hmotn.	Hmotnosť
							SPOLU
	Plocha - hokejbalové ihrisko						
1.	Rezenie asfaltu do 50mm	m	18,00				
2.	Demontáž konštrukcie basketbalových košov	ks	1,00				
3.	Odkop zeminy	m3	16,65			1,450	24,140
4.	Búranie asfaltu	m2	448,85			0,100	44,885
5.	Vyčistenie podkladu	m2	448,85				69,025
6.	Nakladanie a odvoz vybúraných hmôt	t	69,03				
7.	Likvidácia vybúraných hmôt - asfalt	t	44,89				
8.	Likvidácia vybúraných hmôt - zemina	t	24,14				
10.	Zhutnenie podkladu	m2	55,50				
11.	Dodanie štrkodrvy a zhotovenie podkladovej vrstvy hr. 150mm	m2	55,50				
12.	Zhutnenie štrkodrvy	m2	55,50				
13.	Betón	m3	8,35				
15.	Výstuž kari	t	0,18				
16.	Vyspravenie poškodeného betónového podkladu	m3	5,00				
17.	Odstránenie dažďovej vpuste	kpl	1,00				
18.	Penetračný náter	m2	502,50				
19.	Asfalt hr. 60mm	m2	502,50				
20.	Doprava a presun mechanizmov	km	650,00				
	Cena za plochu pre hokejbal				34880,00		
	Plocha - workout						
1.	Odkop zeminy	m3	22,50			1,450	32,625
2.	Nakladanie a odvoz vybúraných hmôt	t	32,63				
3.	Likvidácia vybúraných hmôt - zemina	t	32,63				
4.	Úprava podkladu a zhutnenie	m2	75,00				
5.	O+M Geotextília	m2	75,00				

6.	Dodanie štrkodrvy a zhotovenie podkladovej vrstvy hr. 200mm	m2	75,00			
7.	Zhutnenie štrkodrvy	m2	75,00			
8.	Dodanie štrkopiesku a zhotovenie podkladovej vrstvy hr. 100mm	m2	75,00			
9.	Zhutnenie štrkopiesku	m2	75,00			
10.	Dodanie záhonového obrubníka	m	37,00			
11.	Osadenie záhonového obrubníka	m	37,00			
12.	Lôžko pod obrubníky	m3	3,35			
13.	Terénne úpravy	m2	19,00			
14.	Doprava a presun mechanizmov	km	400,00			
	Cena za plochu pod Workout				7300,00	
	Základ pod unimobunku 600x600 mm					
1.	Odkop zeminy	m3	2,60		1,450	3,770
2.	Nakladanie a odvoz vyburaných hmôt	t	3,77			
3.	Likvidácia vyburaných hmôt	t	3,77			
4.	Zhutnenie podkladu	m2	2,20			
5.	Zhotovenie debnenia	m	14,40			
6.	Betón	m3	2,60			
7.	Výstuž	t	0,05			
8.	Odstránenie debnenia	m	14,40			
9.	Spätný obsyp zákl. pätky a hutnenie	m3	1,00			
10.	Terénne úpravy	m2	2,00			
11.	Doprava a presun mechanizmov	km	200,00			
	Cena za základ pod unimobunku				1450,00	
	SPOLU bez DPH				43630,00	
	DPH	%				
	CELKOM					
	Zaokr.					

poznámka:

rozmer novej asfaltovej plochy 15,0m x 33,5m

rozmer novej plochy pre workout 12,5m x 6,0m - finalna povrchová úprava EPDM

za dodávateľa:

Ing. Pavel Koporec, predseda družstva

za odberateľa:

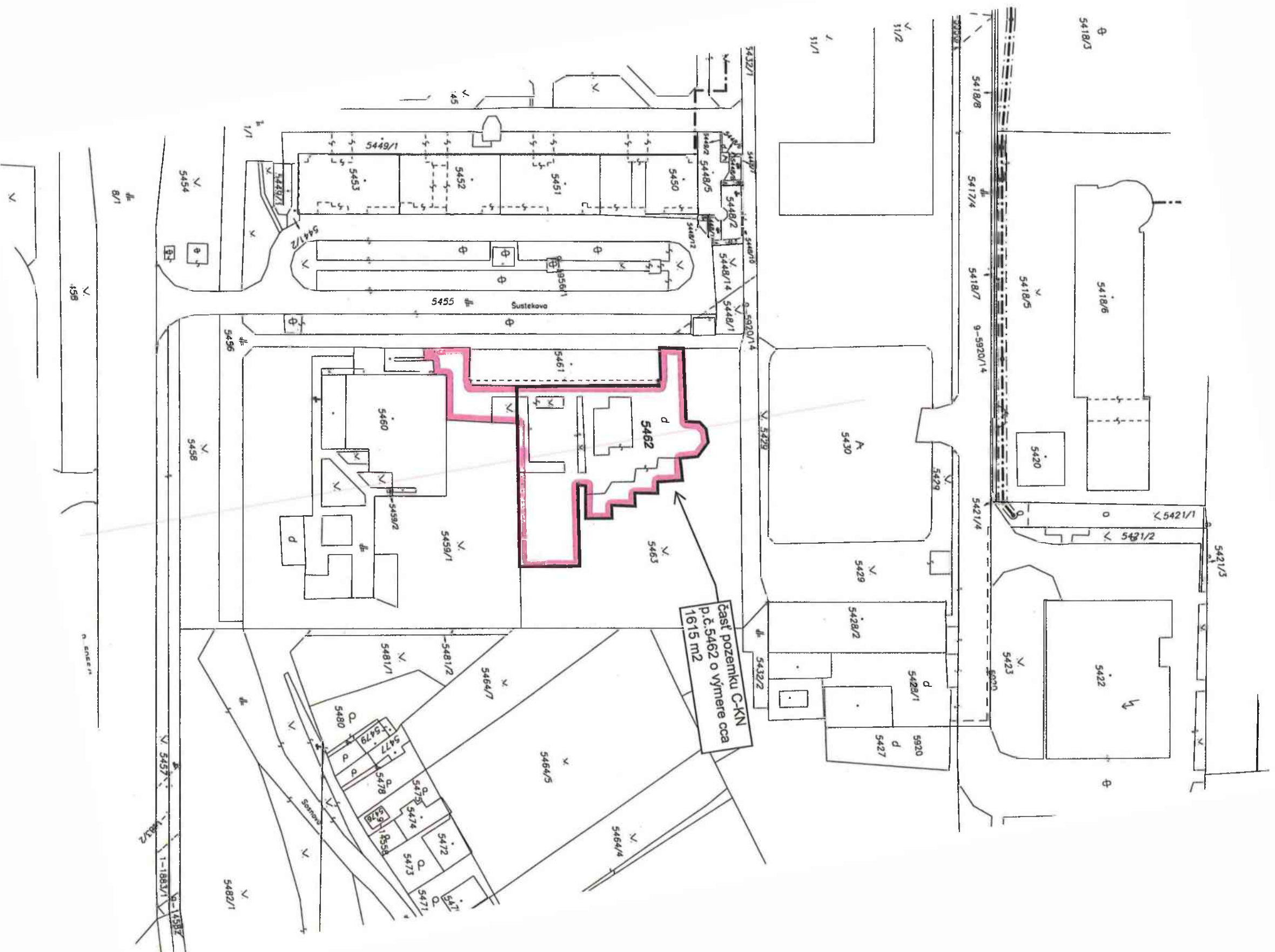

Část pozemku C-KN
p.č. 5462 o výměře cca
1615 m²

Sustekova

Sarmata

n. enser

1/1

1:50



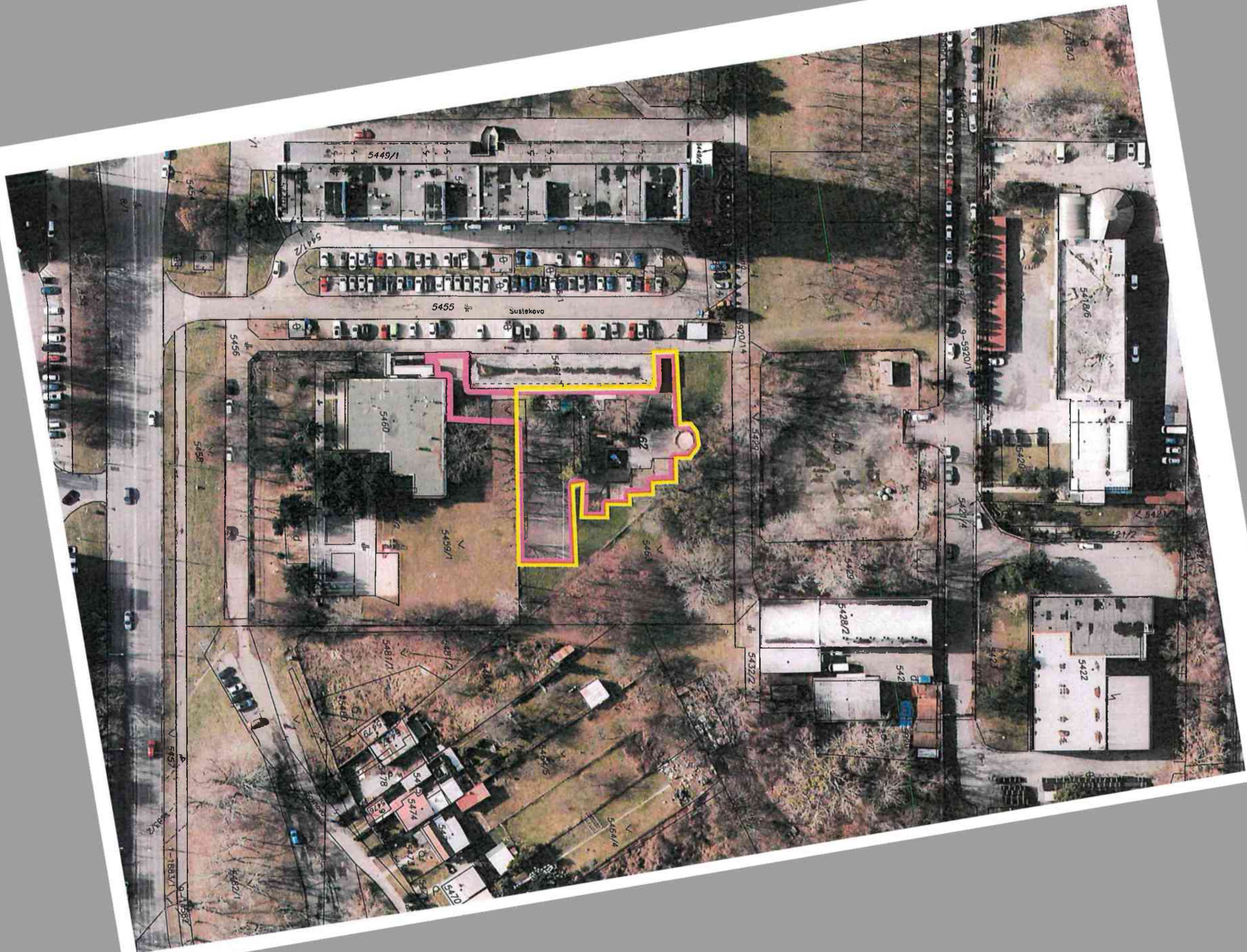

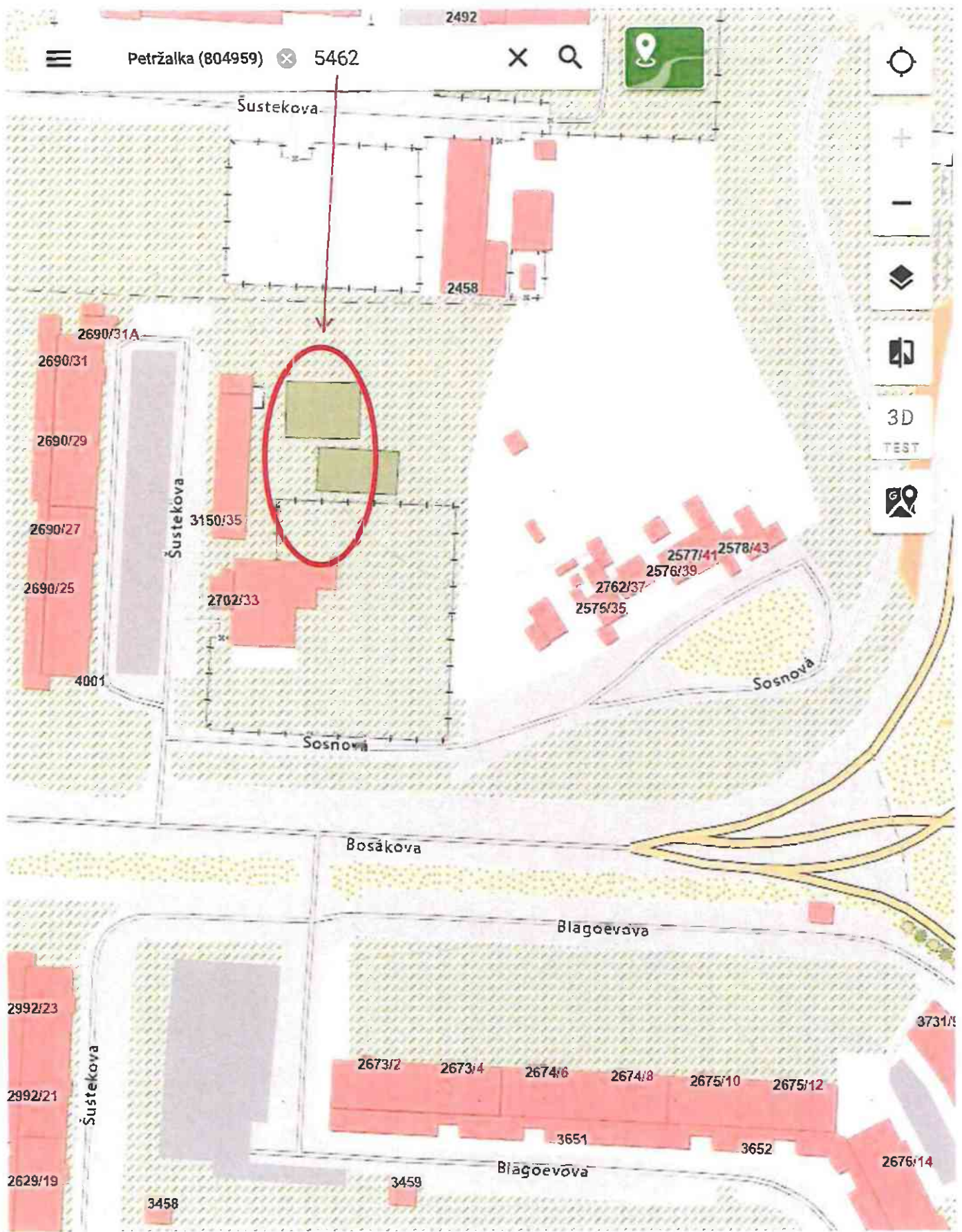

Úrad geodézie, kartografie a katastra Slovenskej republiky

VÝPIS Z KATASTRA NEHNUTEĽNOSTÍ

Okres : 105 Bratislava V Dátum vyhotovenia : 21.8.2024
 Obec : 529460 Bratislava-Petržalka Čas vyhotovenia : 15:26:22
 Katastrálne územie : 804959 Petržalka Údaje platné k : 20.8.2024 18:00:00

Výpis je nepoužiteľný na právne úkony

VÝPIS Z LISTU VLASTNÍCTVA č. 1748 ČIASTOČNÝ

ČASŤ A: MAJETKOVÁ PODSTATA

Parcely registra „C“ evidované na katastrálnej mape

Počet parcel: 1

Parcelné číslo	Výmera v m ²	Druh pozemku	Spôsob využívania pozemku	Druh chránenej nehnuteľnosti	Spoločná nehnuteľnosť	Umiestnenie pozemku	Druh právneho vzťahu
5462	1872	Zastavaná plocha a nádvorie	16		1	1	
Iné údaje: Bez zápisu							

Ostatné PARCELY registra „C“ nevyžiadané.

Legenda

Spôsob využívania pozemku

16 Pozemok, na ktorom je postavená nebytová budova označená súpisným číslom

Spoločná nehnuteľnosť

1 Pozemok nie je spoločnou nehnuteľnosťou

Umiestnenie pozemku

1 Pozemok je umiestnený v zastavanom území obce

PARCELY registra „E“ nevyžiadané.

STAVBY nevyžiadané.

ČASŤ B: VLASTNÍCI A INÉ OPRÁVNENÉ OSOBY Z PRÁVA K NEHNUTEĽNOSTI

Vlastník

Počet vlastníkov: 1

Poradové číslo	Titul, priezvisko, meno, rodné meno / Názov Miesto trvalého pobytu / Sídlo Dátum narodenia, rodné číslo / IČO / Iný identifikačný údaj	Spoluvlastnícky podiel
1	Hlavné mesto Slovenskej republiky Bratislava, Primaciálne námestie 1, Bratislava, PSČ 814 99, SR, IČO: 603481	1/1



OBCHODNÝ REGISTER

NA INTERNETE

Slovensky  |  English



Výpis z Obchodného registra Mestského súdu Bratislava III

Tento výpis má len informatívny charakter a nie je použiteľný pre právne úkony !

diel: Sro		Vložka číslo: 7147
Obchodné meno:	UNCLE SAM SK, s. r. o.	(od: 16.03.2011)
idlo:	Krásna 432/11 Rovinka 900 41	(od: 13.04.2018)
ČO:	46 027 939	(od: 16.03.2011)
Deň zápisu:	16.03.2011	(od: 16.03.2011)
Právna forma:	Spoločnosť s ručením obmedzeným	(od: 16.03.2011)
Predmety podnikania (činnosti):	kúpa tovaru na účely jeho predaja konečnému spotrebiteľovi (maloobchod) alebo iným prevádzkovateľom živnosti (veľkoobchod)	(od: 16.03.2011)
	sprostredkovateľská činnosť v oblasti služieb	(od: 16.03.2011)
	sprostredkovateľská činnosť v oblasti výroby	(od: 16.03.2011)
	prenájom nehnuteľností spojený s poskytovaním iných než základných služieb spojených s prenájomom	(od: 16.03.2011)
	prenájom hnutelých vecí	(od: 16.03.2011)
	činnosť podnikateľských, organizačných a ekonomických poradcov	(od: 16.03.2011)
	čistiace a upratovacie služby	(od: 16.03.2011)
	reklamné a marketingové služby	(od: 16.03.2011)
	finančný leasing	(od: 16.03.2011)
	Poskytovanie služieb rýchleho občerstvenia v spojení s predajom na priamu konzumáciu	(od: 13.04.2018)
	Diagnostika a opravy cestných motorových vozidiel	(od: 13.04.2018)
	Výskum a vývoj v oblasti prírodných, technických, spoločenských a humanitných vied	(od: 14.11.2020)
	Uskutočňovanie stavieb a ich zmie	(od: 14.11.2020)
	Prípravné práce k realizácii stavby	(od: 14.11.2020)
	Dokončovacie stavebné práce pri realizácii exteriérov a interiérov	(od: 14.11.2020)
	Dizajnérske činnosti	(od: 14.11.2020)
	Sprostredkovateľská činnosť v oblasti obchodu	(od: 14.11.2020)
	Pohostinská činnosť a výroba hotových jedál určených na priamu spotrebu mimo prevádzkových priestorov	(od: 23.09.2023)
Spoločníci:	<u>Pavol Škoda</u> Krásna 512/13 Rovinka 900 41 	(od: 03.06.2021)
	<u>Lukáš Škoda</u> Krásna 512/13 Rovinka 900 41 	(od: 16.04.2024)
Výška vkladu každého spoločníka:	Pavol Škoda Vklad: 5 200 EUR (peňažný vklad) Splatené: 5 200 EUR	(od: 11.03.2022)
	Lukáš Škoda Vklad: 5 000 EUR Splatené: 5 000 EUR	(od: 16.04.2024)
Statutárny orgán:	konatelia	(od: 16.03.2011)

Krásna 512/13
Rovinka 900 41
Vznik funkcie: 16.03.2011
 

Pavol Škoda
Krásna 432/11
Rovinka 900 41
Vznik funkcie: 16.03.2011
 

Pavol Škoda
Krásna 512/13
Rovinka 900 41
Vznik funkcie: 20.05.2021
 

(od: 13.04.2018)

(od: 26.03.2022)

konanie menom spoločnosti: Každý z konateľov má oprávnenie konať v mene spoločnosti samostatne. (od: 16.03.2011)

výška základného imania: 10 200 EUR Rozsah splatenia: 10 200 EUR (od: 11.03.2022)

Ďalšie právne skutočnosti: Obchodná spoločnosť bola založená zakladateľskou listinou zo dňa 24.1.2011 v zmysle §§ 105 - 153 Zák. č. 513/1991 Zb. v znení neskorších predpisov. (od: 16.03.2011)

Rozhodnutie jediného spoločníka zo dňa 03.02.2012 a zo dňa 15.11.2013. (od: 13.04.2018)

Dátum aktualizácie údajov: 20.08.2024

Dátum výpisu: 21.08.2024

Aktuálne zmeny | Elektronické služby Obchodného registra

Vyhľadávanie podľa : obchodného mena | identifikačného čísla
sídla | spisovej značky | priezviska a mena osoby

O obchodnom registri SR | Návod na používanie ORI | Kontakty na registrové súdy
Legislatívne zmeny v obchodnom registri | Formuláre na podávanie elektronických návrhov na zápis do OR

Miesta na doplnenie údajov sú uvedené ako [•]
Alternatívny text je uvedený [v hranatej zátvorke]

ZMLUVA O NÁJME POZEMKU

č. [•]

(ďalej ako „Zmluva“)

Uzatvorená podľa § 663 a nasl. zákona č. 40/1964 Zb. Občianskeho zákonníka v znení neskorších predpisov (ďalej ako „**Občiansky zákonník**“) medzi nasledovnými zmluvnými stranami:

Prenajímateľ:

Názov:	Hlavné mesto Slovenskej republiky Bratislava
Sídlo:	Primaciálne námestie č. 1, 814 99 Bratislava
Zastupuje:	Ing. arch. Matúš Vallo, primátor, osoba oprávnená na podpis zmluvy: [•]
IČO:	00 603 481
DIČ:	2020372596
bankové spojenie:	[•]
BIC (SWIFT):	[•]
IBAN - nájomné:	SK58 7500 0000 0000 2582 8453
IBAN - depozit:	SK72 7500 0000 0000 2582 4903
Variabilný symbol:	[•]

(ďalej ako „**Prenajímateľ**“)

a

Nájomca:

Názov / Meno a priezvisko:	UNCLE SAM SK, s.r.o.
Sídlo / Miesto podnikania:	Krásna 432/11, 900 41 Rovinka
Zapísaný:	[•]
Zastupuje:	[•]
IČO:	46 027 939
DIČ:	[•]
Bankové spojenie:	[•]
BIC (SWIFT):	[•]
IBAN:	[•]
Variabilný symbol:	[•]
E-mail:	[•]
Telefonický kontakt:	[•]

(ďalej ako „**Nájomca**“)

(Prenajímateľa a Nájomca ďalej spolu ako „**Zmluvné strany**“ a každý jednotlivo ako „**Zmluvná strana**“)

Úvodné ustanovenia

A. Zmluvné strany uzatvárajú túto Zmluvu podľa § 663 a nasl. Občiansky zákonník a v súlade s právnym poriadkom Slovenskej republiky.

- B. Osobitné podmienky uvedené v prílohe B, ktorá tvorí neoddeliteľnú súčasť tejto Zmluvy obsahujú ďalšie dojednania Zmluvných strán (ďalej ako „**Osobitné podmienky**“). V prípade rozporu medzi Osobitnými podmienkami a touto Zmluvou majú prednosť Osobitné podmienky.
- C. Slová s veľkým začiatočným písmenom majú význam uvedený v tejto Zmluve alebo v Osobitných podmienkach.

Článok I

Predmet Zmluvy a účel nájmu

- 1.1. Prenajímateľ je výlučným vlastníkom nehnuteľnosti / nehnuteľností:
- Časť pozemku registra „C“ KN, k. ú. Petržalka, parc. č. 5462 – zastavaná plocha a nádvorie vo výmere 1615 m², zapísaný na LV č. 1748
- (ďalej ako „**Predmetu nájmu**“) Kópia z katastrálnej mapy s vyznačeným Predmetom nájmu a príslušný list vlastníctva / listy vlastníctva tvoria prílohu č. 1.1 k tejto Zmluve.
- 1.2. Predmetom tejto Zmluvy je úprava vzájomných práv a povinností Zmluvných strán v súvislosti s nájmom Predmetom nájmu a to za podmienok uvedených v tejto Zmluve.
- 1.3. Prenajímateľ touto Zmluvou prenecháva Nájomcovi do užívania Predmet nájmu a Nájomca berie Predmet nájmu do nájmu za podmienok uvedených v tejto Zmluve.
- 1.4. Účelom nájmu podľa tejto Zmluvy je revitalizácia a starostlivosť o detské ihrisko.
- 1.5. Nájomca je povinný užívať Predmet nájmu v súlade s účelom nájmu a spôsobom primeraným povahe a určeni Predmetu nájmu, ak Osobitné podmienky neurčujú inak a v súlade s právnymi predpismi, ktoré sa vzťahujú na Predmet nájmu. V prípade ak Nájomca poruší túto svoju povinnosť, je Nájomca povinný zaplatiť Prenajímateľovi **zmluvnú pokutu vo výške 17,00 EUR** za každý, aj začatý deň trvania porušenia tejto povinnosti.
- 1.6. Nájomca sa pred podpisom tejto Zmluvy osobne oboznámil so stavom Predmetu nájmu miestnou obhliadkou a vyhlasuje, že je plne oboznámený s právnym a technickým stavom Predmetu nájmu a že ku dňu podpisu tejto Zmluvy je Predmet nájmu spôsobilý na užívanie podľa tejto Zmluvy a nemá žiadne vady, ktoré by bránili jeho užívaniu spôsobom určeným touto Zmluvou.
- 1.7. Prenajímateľ vyhlasuje, že sa k Predmetu nájmu neviažu žiadne užívacie práva tretích osôb okrem tých, ktoré sú vo vzťahu k Predmetu nájmu zapísané na liste / listoch vlastníctva uvedených v bode 1.1 tejto Zmluvy.

Článok II

Doba nájmu a odovzdanie Predmetu nájmu

- 2.1 Nájom sa dojednáva na dobu určitú 7 rokov a začne plynúť dňom účinnosti tejto Zmluvy v zmysle bodu 15.2 tejto Zmluvy (ďalej ako „**Doba nájmu**“).
- 2.2 Nájomca vyhlasuje, že mu je známy faktický aj právny stav Predmetu nájmu a že ku dňu uzatvoreniu tejto Zmluvy sa Predmet nájmu nachádza v stave spôsobilom na dohodnuté užívanie a v takom stave ho preberá do nájmu.

[Opcia:

- 2.3 Pri uzavretí tejto Zmluvy Zmluvné strany podpíšu preberací protokol (ďalej ako „**Preberací protokol**“). Preberací protokol bude vyhotovený a podpísaný v dvoch identických vyhotoveniach, po jednom pre každú Zmluvnú stranu a bude obsahovať:
- Identifikáciu Predmetu nájmu;
 - Fotodokumentáciu o stave Predmetu nájmu;
 - dátum a miesto spísania Preberacieho protokolu a podpisy oprávnených zástupcov Zmluvných strán.]
- 2.4 Predmet nájmu sa považuje za fyzicky odovzdaný Nájomcovi a zverený Nájomcovi do užívania dňom nadobudnutia účinnosti tejto Zmluvy, t.j. právo Nájomcu užívať Predmet nájmu vzniká až dňom nadobudnutia účinnosti tejto Zmluvy.

Článok III Nájomné

- 3.1 Nájomné za Predmet nájmu je stanovené [podľa uznesenia Mestského zastupiteľstva hlavného mesta SR Bratislavy] vo výške [•] EUR / kalendárny mesiac] / [•] EUR / kalendárny rok] (ďalej ako „**Nájomné**“). K Nájomnému sa nebude pripočítavať DPH v zmysle § 38 ods. 3 zákona č. 222/2004 Z.z. o dani z pridanej hodnoty v znení neskorších predpisov.
- 3.2 Odo dňa začiatku Doby nájmu je Nájomca povinný platiť Prenajímateľovi Nájomné v pravidelných [štvrtročných splátkach, vždy do 15. dňa príslušného kalendárneho štvrťroka, za ktorý sa Nájomné uhrádza] / [ročných splátkach, vždy do 15. januára príslušného kalendárneho roka za ktorý sa Nájomné uhrádza] na účet Prenajímateľa uvedený v záhlaví tejto Zmluvy s poznámkou „nájomné“ a uvedením obdobia, za ktoré sa nájomné platí a s variabilným symbolom uvedeným v záhlaví tejto Zmluvy.

[Opcia v prípade ak Nájomné nie je 1 € ročne:

- 3.3 Ak Doba nájmu začne plynúť v priebehu kalendárneho [štvrťroka] / [roka], Nájomca je povinný uhradiť do 15 dní odo dňa nadobudnutia účinnosti tejto Zmluvy alikvotnú časť [štvrtročnej / ročnej] splátky Nájomného vypočítanú tak, že denné nájomné vypočítané ako 1/365 Nájomného sa vynásobí počtom dní odo dňa začiatku Doby nájmu do konca kalendárneho [štvrťroka] / [roka], v ktorom sa Zmluva uzatvorila.

[Opcia v prípade Nájomného vo výške 1€ ročne:

- 3.3 Ak Doba nájmu začne plynúť v priebehu kalendárneho roka, Nájomca je povinný uhradiť Nájomné v plnej výške za prvý rok Doby nájmu do 15 dní odo dňa nadobudnutia účinnosti tejto Zmluvy.]

- 3.4 V prípade, ak Nájomca pri platbe neuvedie obdobie, za ktoré Nájomné platí, alebo uvedie obdobie, ktoré už bolo uhradené, alebo ak z úhrady Nájomného nebude zrejmé, za ktoré obdobie Nájomca Nájomné poukazuje, je obdobie, ktoré bude úhradou pokryté, oprávnený určiť Prenajímateľ sám; Prenajímateľ spravidla pokryje najstaršiu splatnú pohľadávku.

[Opcia v prípade ak Nájomné nie je 1 € ročne:

- 3.5 Zmluvné strany sa dohodli, že Nájomné sa bude zvyšovať nasledovne:
- v prvom kalendárnom roku po roku, kedy začala plynúť Doba nájmu sa nájomné zvýši o 2%;
 - pre ďalšie kalendárne roky sa nájomné platné k 31. decembru určitého roka bude každoročne vždy k 1.januáru nasledujúceho roka zvyšovať o ročnú priemernú mieru inflácie meranú harmonizovaným indexom spotrebiteľských cien (HICP, všetky položky) zverejneným Eurostatom pre oblasť Európskej únie (EICP) vo vzťahu k mesiacu november predchádzajúceho kalendárneho roka (12 mesačný priemer), najmenej však o 2 %. V prípade, že tento index už Eurostatom nebude zverejňovaný, bude nahradený iným oficiálnym indexom Európskej únie, ktorý mu bude povahou najbližší a určí ho prenajímateľ.]

- 3.6 Nájomné a akékoľvek finančné plnenia Nájomcu sa považujú za uhradené dňom ich pripísania na účet Prenajímateľa.
- 3.7 Nájomca nemá právo zadržiavať a neplatiť Nájomné a ani žiadne iné platby podľa tejto Zmluvy z dôvodu akýchkoľvek nárokov alebo pohľadávok Nájomcu voči Prenajímateľovi.
- 3.8 V prípade omeškania akejkoľvek platby zo strany Nájomcu podľa tejto Zmluvy je Nájomca povinný zaplatiť Prenajímateľovi **zmluvnú pokutu vo výške 0,05 % z dlžnej sumy** za každý, aj začatý deň omeškania. Povinnosť Nájomcu platiť úroky z omeškania v zmysle príslušných právnych predpisov týmto nie je dotknutá. Týmto nie je dotknuté ani právo Prenajímateľa vypovedať túto Zmluvu alebo od Zmluvy odstúpiť.

Článok IV Zabezpečovacie opatrenia

- 4.1 *[Nájomca je do 15 kalendárnych dní odo dňa nadobudnutia účinnosti tejto Zmluvy povinný zložiť na účet Prenajímateľa uvedený v záhlaví tejto Zmluvy zábezpeku vo výške 3/12 ročného Nájomného („Depozit“).]*
- [Opcia v prípade, aj Nájomné za rok bude nižšie ako 1000 €:
Nájomca je do 15 kalendárnych dní odo dňa nadobudnutia účinnosti tejto Zmluvy povinný zložiť na účet Prenajímateľa uvedený v záhlaví tejto Zmluvy zábezpeku vo výške 250 EUR („Depozit“).]*
- 4.2 Prenajímateľ je oprávnený uspokojiť z Depozitu akékoľvek svoje splatné pohľadávky voči Nájomcovi v prípade, že Nájomca neuhradí v termíne splatnosti akékoľvek svoje splatné záväzky podľa tejto Zmluvy alebo súvisiace s touto Zmluvou, najmä nie však výlučne Nájomné, úroky z omeškania, zmluvné pokuty a nárok Prenajímateľa na náhradu škody, vrátane sporných pohľadávok.
- 4.3 V prípade, že Prenajímateľ uspokojí svoju pohľadávku z Depozitu, je Nájomca povinný doplniť Depozit do výšky podľa bodu 4.1 vyššie a to do 10 dní odo dňa doručenia oznámenia Prenajímateľa o čerpaní Depozitu Nájomcovi. V prípade, že Nájomca nedoplní Depozit ani v dodatočnej lehote 7 dní od doručenia výzvy Prenajímateľa na nápravu, Nájomca je povinný zaplatiť Prenajímateľovi **zmluvnú pokutu vo výške 0,02 % z rozdielu Depozitu** medzi aktuálnou sumou a sumou uvedenou v bode 4.1 tejto Zmluvy za každý, aj začatý deň omeškania Nájomcu s doplnením Depozitu.
- 4.4 V prípade uplynutia Doby nájmu alebo skončenia Zmluvy, a vždy za predpokladu, že Nájomca riadne splní všetky svoje povinnosti podľa tejto Zmluvy alebo súvisiace s touto Zmluvou, Prenajímateľ vráti Depozit Nájomcovi najneskôr do 90 dní po uplynutí Doby nájmu alebo skončení Zmluvy, nie však skôr ako 15. deň po úplnom splnení všetkých záväzkov Nájomcu z tejto Zmluvy alebo súvisiacich s touto Zmluvou. V prípade, že si Nájomca riadne nespĺní všetky záväzky z tejto Zmluvy, bude suma vráteného Depozitu znížená o výšku hodnoty záväzkov Nájomcu. Nájomca nie je oprávnený uplatňovať si voči Prenajímateľovi nárok na zaplatenie úrokov z omeškania zo sumy Depozitu, nevráteného Prenajímateľom v lehote podľa tohto bodu Zmluvy.
- 4.5 Osobitné podmienky môžu obsahovať aj ďalšie zabezpečovacie opatrenia.

Článok V Spoločné dojednania k zmluvným pokutám

- 5.1 Ustanovenia tejto Zmluvy a prípadne aj Osobitných podmienok stanovujú konkrétne výšky zmluvných pokút, ktoré je Nájomca povinný zaplatiť Prenajímateľovi za porušenie jednotlivých povinností.
- 5.2 Zmluvné strany sa dohodli, že ak za porušenie povinností uvedených v Osobitných podmienkach nie je stanovená zmluvná pokuta v inej výške, je Nájomca povinný zaplatiť Prenajímateľovi zmluvnú pokutu vo výške 300 EUR a to za každé jedno porušenie.
- 5.3 Nájomca sa zaväzuje zaplatiť zmluvnú pokutu podľa tejto Zmluvy aj v prípade, ak nezavinil porušenie zmluvnej povinnosti, pre ktoré je zmluvná pokuta dojednaná.
- 5.4 Nájomca sa zaväzuje zaplatiť zmluvnú pokutu na základe písomnej výzvy Prenajímateľa do 30 dní odo dňa jej uplatnenia Prenajímateľom. Požiadavka na zaplatenie zmluvnej pokuty ani jej zaplatenie Nájomcom nezbavuje Nájomcu povinností, ktorých splnenie je zabezpečené zmluvnou pokutou, ak nejde o prípad, kedy Prenajímateľ z dôvodu ich porušenia od Zmluvy odstúpil.
- 5.5 Zmluvné strany sa dohodli, že Prenajímateľ je oprávnený požadovať náhradu škody spôsobenej porušením povinnosti, na ktorú sa vzťahuje zmluvná pokuta podľa tejto Zmluvy a to vo výške presahujúcej výšku dohodnutej zmluvnej pokuty.

Článok VI

Údržba Predmetu nájmu

- 6.1 Nájomca sa zaväzuje, že zabezpečí užívania schopnosť Predmetu nájmu na vlastné náklady a to v stave, ktorý je v súlade s touto Zmluvou a príslušnými právnymi predpismi.
- 6.2 Nájomca sa zaväzuje vykonávať akékoľvek opravy Predmetu nájmu na vlastné náklady a znášať náklady spôsobené neprimeraným užívaním Predmetu nájmu.

Článok VII

Poškodenie Predmetu nájmu

- 7.1 Nájomca je povinný bezodkladne opraviť akékoľvek poškodenie Predmetu nájmu, ktoré vzniklo v dôsledku činnosti a/alebo opomenutia Nájomcu alebo osôb, ktorým Nájomca umožnil vstup na Predmet nájmu. Nájomca je nezávisle od povinnosti opraviť vzniknuté poškodenie povinný bezodkladne oznámiť Prenajímateľovi vznik škody, ktorú Nájomca zistil alebo mohol zistiť. V prípade, že Nájomca neoznámí Prenajímateľovi bezodkladne vznik škody, okrem zodpovednosti za vzniknutú škodu zodpovedá aj za prípadné ďalšie škody, ktoré neoznámením spôsobil Prenajímateľovi. Nájomca je povinný prijať všetky opatrenia potrebné na zníženie rizika vzniku škody a/alebo zníženia rozsahu škôd na Predmete nájmu v súvislosti s už vznikajúcou škodou.
- 7.2 V prípade, že Nájomca neodstráni škody v súlade s bodom 7.1 tejto Zmluvy, je Prenajímateľ oprávnený škody odstrániť na náklady Nájomcu.

Článok VIII

Zmeny Predmetu nájmu

- 8.1 Nájomca môže vykonávať zmeny Predmetu nájmu, ktorých vykonanie je nevyhnutné výlučne za účelom užívania Predmetu nájmu v súlade s účelom nájmu podľa tejto Zmluvy, pričom je povinný každú takúto zmenu oznámiť Prenajímateľovi bezodkladne po jej vykonaní. Akékoľvek iné zmeny

Predmetu nájmu (ďalej ako „**Iné zmeny**“) je Nájomca oprávnený vykonávať len s predchádzajúcim písomným súhlasom Prenajímateľa.

- 8.2 Zmluvné strany sa dohodli, že v prípade, ak Nájomca vykoná akékoľvek Iné zmeny bez predchádzajúceho písomného súhlasu Prenajímateľa, je:
- bezodkladne povinný na vlastné náklady vrátiť Predmet nájmu do pôvodného stavu podľa bodu 11.1 tejto Zmluvy; a zároveň
 - ak Predmet nájmu neuvedie do stavu podľa písm. a) ani v dodatočnej lehote 10 dní odo dňa výzvy Prenajímateľa, Prenajímateľ je oprávnený Predmet nájmu uviesť do stavu podľa písm. a) na náklady Nájomcu a Nájomca je povinný náklady na uvedenie Predmetu nájmu do stavu podľa písm. a) uhradiť Prenajímateľovi v plnej výške nákladov vynaložených Prenajímateľom, vrátane interných nákladov Prenajímateľa a nákladov Prenajímateľa na služby tretích osôb.
- 8.3 Zmluvné strany sa ďalej dohodli, že ak Nájomca vykoná Iné zmeny bez predchádzajúceho písomného súhlasu Prenajímateľa, je Prenajímateľovi povinný zaplatiť:
- za porušenie povinnosti vykonávať Iné zmeny výlučne s predchádzajúcim písomným súhlasom Prenajímateľa **zmluvnú pokutu vo výške 4-násobku výšky Depozitu** a zároveň
 - za porušenie povinnosti bezodkladne na vlastné náklady vrátiť Predmet nájmu do stavu ku dňu podpisu Preberacieho protokolu podľa bodu 8.2 písm. a) tejto Zmluvy, **zmluvnú pokutu vo výške 4-násobku výšky Depozitu**.
- 8.4 Prenajímateľ je oprávnený vykonávať nevyhnutné alebo potrebné zmeny Predmetu nájmu v súlade s platnými právnymi predpismi alebo nariadeniami alebo akýmkoľvek súdnym príkazom.
- 8.5 Prenajímateľ je oprávnený na vlastné náklady a bez súhlasu Nájomcu vykonávať sanačné práce alebo stavebné úpravy Predmetu nájmu (ďalej ako „**Núdzové práce**“) potrebné na zabránenie hroziaceho nebezpečenstva vzniku škody. Núdzové práce budú uskutočnené v lehotách primeraných ich povahe. Nájomca je povinný umožniť prístup na Predmet nájmu a nesmie brániť vykonávaniu Núdzových prác alebo spôsobovať prieťahy. Nájomca si je vedomý vzniku hluku a prašnosti a iných obmedzení v súvislosti s výkonom Núdzových prác a nebude si v súvislosti s nimi uplatňovať žiadne zľavy ani žiadne iné nároky.

Článok IX

Ďalšie práva a povinnosti Zmluvných strán

- 9.1 Nájomca je povinný dodržiavať všetky všeobecne záväzné právne predpisy, predpisy orgánov územnej samosprávy ako aj záväzné rozhodnutia a iné správne akty vydané orgánmi verejnej moci, vzťahujúce sa k Predmetu nájmu a jeho užívaniu. Nájomca sa zaväzuje udržiavať Predmet nájmu v stave, ktorý je v súlade s týmito predpismi tak, aby nevznikla škoda na majetku alebo zdraví osôb a nesmie používať látky, postupy a zariadenia rušiace tretie osoby a / alebo poškodzujúce životné prostredie, a to výparmi, hlukom, vibráciami alebo inak, nad hranicu prípustnú podľa príslušných právnych noriem platných na území Slovenskej republiky.
- 9.2 Zmluvné strany sa ďalej dohodli, že Nájomca na seba preberá nasledujúce povinnosti, za ktoré bude v celom rozsahu vo vzťahu k Predmetu nájmu zodpovedný:
- všetky úlohy ochrany pred požiarmi, ktoré Prenajímateľovi ako vlastníčkovi Predmetu nájmu ukladajú všeobecne záväzné právne predpisy na úseku ochrany pred požiarmi, predovšetkým zákon č. 314/2001 Z. z. o ochrane pred požiarmi v platnom znení;
 - všetky povinnosti vyplývajúce zo všeobecne záväzných právnych predpisov na úseku hygieny a bezpečnosti a ochrany zdravia pri práci, najmä nie však výlučne povinnosti vyplývajúce zo zákona č. 124/2006 Z. z. o bezpečnosti a ochrane zdravia pri práci a o zmene a doplnení niektorých zákonov v platnom znení a zákona č. 355/2007 Z. z. o ochrane, podpore a rozvoji verejného zdravia a o zmene a doplnení niektorých zákonov v platnom znení;

- c) všetky povinnosti vyplývajúce zo všeobecne záväzných právnych predpisov na úseku ochrany životného prostredia, najmä nie však výlučne povinnosti vyplývajúce zo zákona č. 79/2015 Z. z. o odpadoch a o zmene a doplnení niektorých zákonov, zákona č. 137/2010 Z. z. o ovzduší v znení neskorších predpisov, zákona č. 364/2004 Z. z. o vodách v znení neskorších predpisov a zákona č. 543/2002 Z. z. o ochrane prírody a krajiny;
 - d) povinnosti vyplývajúce z platných všeobecne záväzných nariadení uvedených v Osobitných podmienkach, týkajúcich sa najmä udržiavania čistoty, poriadku, verejnej zelene, zimnej údržby a všeobecne záväzného nariadenia hlavného mesta Slovenskej republiky Bratislavy č. 6/2020 o nakladaní s komunálnymi odpadmi a drobnými stavebnými odpadmi na území hlavného mesta Slovenskej republiky Bratislavy v platnom znení.
- 9.3 Nájomca ďalej zodpovedá za vykonanie a za dodržiavanie všetkých primeraných a potrebných opatrení na zachovanie bezpečnosti a ochrany zdravia osôb, ktoré sa nachádzajú na Predmete nájmu počas Doby nájmu, ako aj opatrení na ochranu majetku nachádzajúceho sa na Predmete nájmu.
- 9.4 Nájomca nesmie na Predmet nájmu vnášať a ani umožniť vnášať tretím osobám akékoľvek nebezpečné materiály, ktorým sú akékoľvek prírodné alebo umelé látky (vo forme pevnej, kvapalnej alebo plynnej alebo rádioaktívnej, samotné alebo v kombinácii s akoukoľvek inou látkou), ktoré môžu spôsobiť škodu človeku alebo akémukoľvek inému živému organizmu alebo ktoré môžu poškodzovať životné prostredie alebo verejné zdravie alebo priaznivé životné podmienky). Nájomca nahradí Prenajímateľovi všetky priame a nepriame právne a finančné škody vzniknuté v dôsledku akéhokoľvek porušenia tejto povinnosti.
- 9.5 Nájomca sa zaväzuje neobmedzovať výkon práv tretích osôb, najmä, nie však výlučne práv z vecných bremien, ktoré sú vo vzťahu k Predmetu nájmu zapísané na liste / listoch vlastníctva uvedených v bode 1.1 tejto Zmluvy a v prílohe č. 1.1 k tejto Zmluve.
- 9.6 Prenajímateľ je povinný zabezpečiť nerušený výkon práv Nájomcu spojených s nájmom Predmetu nájmu.
- 9.7 Zmluvné strany sa dohodli, že v prípade ak je Predmet nájmu verejne prístupný, Prenajímateľ je oprávnený kedykoľvek aj bez predchádzajúceho oznámenia Nájomcovi vstúpiť na Predmet nájmu a vyhotovovať fotodokumentáciu o Predmete nájmu:
- a) za účelom kontroly stavu Predmetu nájmu a dodržiavania účelu nájmu a povinností Nájomcu podľa tejto Zmluvy;
 - b) za účelom ohliadky Predmetu nájmu tretími osobami, najmä potenciálnymi nájomcami alebo kupujúcimi, a to aj s tretími osobami.
- 9.8 Zmluvné strany sa dohodli, že v prípade ak Predmet nájmu nie je verejne prístupný, Prenajímateľ je oprávnený vstúpiť na Predmet nájmu a vyhotovovať fotodokumentáciu o Predmete nájmu za účelom podľa bodu 9.7 písm. a) a písm. b) tejto Zmluvy na základe predchádzajúceho oznámenia Nájomcovi deň vopred, pričom oznámenie je Prenajímateľ oprávnený urobiť prostredníctvom elektronickej pošty na emailovú adresu Nájomcu uvedenú v záhlaví tejto Zmluvy.
- 9.9 Nájomca je povinný umožniť Prenajímateľovi vstup na Predmet nájmu podľa bodu 9.8 tejto zmluvy. V prípade, ak Nájomca poruší túto svoju povinnosť, je Nájomca povinný zaplatiť Prenajímateľovi **zmluvnú pokutu vo výške 1000,00 EUR**.
- 9.10 Nájomca je povinný bezodkladne písomne Prenajímateľa informovať o akýchkoľvek skutočnostiach, ktoré majú alebo by mohli mať vplyv na plnenie a trvanie tejto Zmluvy, najmä:
- a) zmeny právnej formy, obchodné meno, štatutárneho zástupcu alebo spoločníka Nájomcu;
 - b) zmenu akýchkoľvek iných údajov o Nájomcovi uvedených v záhlaví tejto Zmluvy;

- c) týkajúcich sa vstupu Nájomcu do likvidácie, podania návrhu na vyhlásenie konkurzu alebo na povolenie reštrukturalizácie;
- d) ktoré bránia alebo vážnym spôsobom ohrozujú riadne a včasné plnenie povinností Nájomcu podľa tejto Zmluvy;

Strany sa dohodli, že Nájomca je v prípade porušenia svojej povinnosť podľa tohto bodu 9.10 tejto Zmluvy povinný zaplatiť Prenajímateľovi **zmluvnú pokutu do výšky 1/12 ročného Nájomného, najmenej však vo výške 250 EUR** za každé jednotlivé porušenie.

9.11 Ďalšie práva a povinnosti Zmluvných strán môžu byť uvedené v Osobitných podmienkach.

Článok X Podnájom a postúpenie

- 10.1 Nájomca nie je oprávnený postúpiť Zmluvu alebo akékoľvek svoje práva zo Zmluvy alebo umožniť akékoľvek užívanie Predmetu nájmu alebo jeho časti akejkoľvek tretej osobe na akýkoľvek účel, bez predchádzajúceho písomného súhlasu Prenajímateľa.
- 10.2 Nájomca nie je oprávnený prenechať Predmet nájmu alebo jeho časť do podnájmu tretej osobe bez predchádzajúceho písomného súhlasu Prenajímateľa, udeleného pred uzatvorením zmluvy o podnájme. V prípade porušenia tejto povinnosti Nájomcu, je: (i) Nájomca povinný zaplatiť Prenajímateľovi **zmluvnú pokutu vo výške sumy Depozitu** a (ii) Prenajímateľ je oprávnený odstúpiť od tejto Zmluvy.
- 10.3 V žiadosti o predchádzajúci súhlas Prenajímateľa s podnájomom je Nájomca povinný uviesť nasledovné údaje:
 - a) identifikáciu podnájomcu v rozsahu názov / meno priezvisko, adresa sídla / miesta podnikania, IČO / dátum narodenia; a
 - b) účel podnájmu; a
 - c) dobu podnájmu; a
 - d) výšku podnájomného alebo odmeny za podnájom.
- 10.4 V prípade ak na základe predchádzajúceho písomného súhlasu Prenajímateľa Nájomca prenechá Predmet nájmu alebo jeho časť do podnájmu tretej osobe a ak výška Nájomného podľa tejto Zmluvy je vo výške 1,00 EUR, Zmluvné strany sa dohodli, že Nájomca je povinný zaplatiť Prenajímateľovi odmenu za udelenie súhlasu s podnájomom Predmetu nájmu vo výške percentuálneho podielu na nájomnom alebo odmeny za podnájom, na ktorý bude mať Nájomca nárok na základe podnájomného vzťahu (ďalej ako „**Podiel na podnájme**“). Výšku Podielu na podnájme je oprávnený určiť Prenajímateľ v písomnom súhlase s podnájomom Predmetu nájmu. Podiel na podnájme bude splatný pravidelne spolu s Nájomným na účet Prenajímateľa uvedený v záhlaví tejto Zmluvy s poznámkou „podiel na podnájme“ a uvedením obdobia, za ktoré sa Podiel na podnájme platí (napr. rok 2023) a s variabilným symbolom uvedeným v záhlaví tejto Zmluvy.

Článok XI Vrátenie Predmetu nájmu

- 11.1 Ak Osobitné podmienky neurčujú inak a ak sa Zmluvné strany nedohodnú inak, ku dňu skončenia nájmu podľa tejto Zmluvy, je Nájomca povinný vrátiť Predmet nájmu Prenajímateľovi v pôvodnom stave, s prihliadnutím na bežné opotrebenie, a je povinný vypratať z Predmetu nájmu všetky ním vnesené veci alebo veci vnesené tretími osobami, ktorým umožnil vstup na Predmet nájmu. Pokiaľ sa nepreukáže opak, za pôvodný stav Premetu nájmu sa bude považovať stav, ktorý [vyplýva z fotodokumentácie v Preberacom protokole] / [zodpovedá bežnému užívaniu].

- 11.2 V prípade ak sa Zmluvné strany nedohodnú inak, Nájomca uskutoční vypratanie Predmetu nájmu a odstránenie Zhodnotenia podľa tohto článku Zmluvy tak, aby mohol riadne vypratany Predmet nájmu vrátiť Prenajímateľovi v posledný deň skončenia nájmu.
- 11.3 V prípade, že Nájomca nevráti Prenajímateľovi Predmet nájmu riadne a včas, je povinný zaplatiť Prenajímateľovi ako kompenzáciu výpadku príjmov sumu vo výške zodpovedajúcej Nájomnému, ktoré pripadá na počet dní odo dňa skončenia Nájmu do dňa riadneho vrátenia Predmetu nájmu Prenajímateľovi, pričom sa denná čiastka určí spôsobom uvedeným v bode 3.3 tejto Zmluvy. Pre vylúčenie pochybností platí, že kompenzácia podľa tohto bodu nevylučuje právo Prenajímateľa na náhradu škodu presahujúcej výšku kompenzácie a v prípade, že Nájomca nevráti Predmet nájmu Prenajímateľovi v lehote podľa 11.2 tejto Zmluvy ani právo Prenajímateľa na zmluvnú pokutu podľa bodu 11.6 tejto Zmluvy.
- 11.4 Ak sa Zmluvné strany nedohodnú inak, akékoľvek úpravy, stavebné a technické vybavenia, doplnky a zariadenia na Predmete nájmu ktoré boli vykonané alebo inštalované Nájomcom a ktorých náklady znášal Nájomca (ďalej ako „**Zhodnotenie**“), je Nájomca povinný odstrániť na vlastné náklady a uviesť Predmet nájmu do pôvodného stavu podľa bodu 11.1 tejto Zmluvy. Nájomca je povinný písomne oznámiť Prenajímateľovi začatie odstraňovacích prác aspoň 30 dní vopred. Ak Prenajímateľ pred začatím odstraňovania Zhodnotenia oznámi Nájomcovi, že si chce Zhodnotenie alebo jeho časť ponechať a ak sa Zmluvné strany dohodnú na cene Zhodnotenia najneskôr do 30 dní odo dňa doručenia oznámenia Nájomcu o začatí odstraňovacích prác, Nájomca sa zaväzuje previesť vlastnícke právo k Zhodnoteniu na Prenajímateľa za dohodnutú cenu a to najneskôr ku dňu skončenia nájmu podľa tejto Zmluvy. Ak Prenajímateľ pred začatím odstraňovania Zhodnotenia neoznámi Nájomcovi, že si chce Zhodnotenie alebo jeho časť ponechať, ako aj v prípade ak sa Zmluvné strany nedohodnú na cene Zhodnotenia, Nájomca je povinný celé Zhodnotenie odstrániť podľa prvej vety tohto bodu.
- 11.5 Vo vzťahu k Zhodnoteniu, ktoré je pri skončení Nájmu vo vlastníctve Nájomcu a ktoré nebude Nájomcom odstránené z Predmetu nájmu riadne a včas, sa Zmluvné strany dohodli, že toto je Prenajímateľ oprávnený nadobudnúť za sumu 20,00 EUR, ak svoj úmysel písomne oznámi Nájomcovi. V opačnom prípade ostáva povinnosť Nájomcu Zhodnotenie odstrániť zachovaná.
- 11.6 V prípade, že Nájomca nevypracuje Predmet nájmu, neodstráni Zhodnotenie a/alebo nevráti Predmet nájmu Prenajímateľovi v súlade s týmto článkom Zmluvy, je Prenajímateľ:
- oprávnený požadovať od Nájomcu a Nájomca je povinný zaplatiť Prenajímateľovi **zmluvnú pokutu vo výške 4-násobku sumy Depozitu**;
 - oprávnený požadovať od Nájomcu zaplatať náhrady všetkých škôd vzniknutých Prenajímateľovi priamo alebo nepriamo následkom porušenia záväzkov Nájomcu uvedených v tomto článku Zmluvy.
- Dojednanie podľa tohto bodu Zmluvy ani prijatie zmluvnej pokuty neznamena akceptovanie pokračovania v užívaní Predmetu nájmu Nájomcom a ani obmedzenie akýchkoľvek práv Prenajímateľa vyplývajúcich z tejto Zmluvy alebo zo zákona a ani vzdanie sa týchto práv.
- [*Opcia:*
- 11.7 *Pri skončení nájmu Nájomca odovzdá Predmet nájmu Prenajímateľovi alebo Prenajímateľom určenej alebo poverenej osobe. Pri odovzdaní Premetu Nájmu Prenajímateľovi, Zmluvné strany podpíšu odovzdávajúci protokol (ďalej ako „**Odovzdávajúci protokol**“). Odovzdávajúci protokol bude vyhotovený a podpísaný v dvoch identických vyhotoveniach, po jednom pre každú Zmluvnú stranu a bude obsahovať najmenej:*
- Identifikáciu Predmetu nájmu;*
 - Fotodokumentáciu o stave Predmetu nájmu pri jeho odovzdaní;*
 - dátum a miesto spísania Preberacieho protokolu a podpisy oprávnených zástupcov Zmluvných strán.]*

Článok XII Doručovanie

- 12.1 Zmluvné strany sa dohodli, že písomnosti si doručujú osobne, poštou, elektronickou poštou alebo iným vhodným spôsobom.
- 12.2 Zmluvné strany sa ďalej dohodli, že pre potreby doručovania akýchkoľvek písomností týkajúcich sa právnych vzťahov založených touto Zmluvou alebo na základe tejto Zmluvy, bude miestom doručenia Nájomcu:
- a) adresa uvedená v záhlaví tejto Zmluvy, alebo
 - b) adresa podľa aktuálneho výpisu z Obchodného registra alebo iného registra, v ktorom je Nájomca zapísaný, alebo
 - c) adresa štatutárneho zástupcu Nájomcu podľa aktuálneho výpisu z Obchodného registra alebo iného registra, v ktorom je Nájomca zapísaný, alebo
 - d) miesto, kde bude osoba oprávnená konať v mene Nájomcu, zastihnutá.
- 12.3 Zmluvné strany berú na vedomie a súhlasia s tým, že písomnosť sa považuje za doručenie priamo do vlastných rúk aj v prípade, ak táto písomnosť bude vrátená poštou Zmluvnej strane, ktorá je odosielateľom, ako písomnosť neprevzatá adresátom vrátane vrátenia s poznámkou „adresát neznámy“ alebo „adresát nezastihnutý“ alebo s obdobnou poznámkou; v takomto prípade sa za deň doručenia považuje deň vrátenia zásielky odosielateľovi. Uvedené platí aj v tom prípade, ak sa Zmluvná strana, ktorá je adresátom, o tejto skutočnosti nedozvie.
- 12.4 V prípade, že Zmluvná strana, ktorá je adresátom, odoprie písomnosť prijať, je písomnosť doručená dňom, kedy bolo jej prijatie odopreté.

Článok XIII Vyhlásenia a záruky

- 13.1 Nájomca podpísaním tejto Zmluvy vyhlasuje a zaručuje sa Prenajímateľovi, ktorý uzatvára túto Zmluvu spoliehajúc sa na tieto vyhlásenia a záruky, že ku dňu podpisu tejto Zmluvy:
- a) Nájomca nemá záväzky voči hlavnému mestu Slovenskej republiky Bratislava, príslušnému daňovému úradu, Sociálnej poisťovni, ktorejkoľvek zo zdravotných poisťovní,
 - b) proti Nájomcovi nie je vedené žiadne exekučné a ani iné konanie o výkon rozhodnutia alebo iné obdobné konanie, ktorého výsledkom by mohlo byť akékoľvek peňažné alebo nepeňažné plnenie, alebo iný právny záväzok na ťarchu Nájomcu, ktorý by mohol zmať alebo sťažiť plnenie záväzkov Nájomcu voči Prenajímateľovi vyplývajúcich z tejto Zmluvy.
[Opcia v prípade Právnických osôb:
 - c) *Nájomca je právnym subjektom platne existujúcim podľa zákonov Slovenskej republiky a podpisujúci je osoba oprávnená konať v mene Nájomcu;*
 - d) *Nájomca nie je v úpadku, nebol ním alebo jeho štatutárnym orgánom alebo treťou osobou podaný návrh na vyhlásenie konkurzu na majetok Nájomcu a ani mu úpadok nehrozí,*
 - e) *Nájomca nebol ako právnická osoba zrušený, či už likvidáciou alebo bez likvidácie a ani neprijal žiadne rozhodnutie za týmto účelom.]*
- 13.2 V prípade, že sa akékoľvek vyhlásenie alebo záruka podľa bodu 13.1 tejto Zmluvy ukáže ako nepravdivé, neúplné alebo zavádzajúce, bude sa to považovať za hrubé porušenie tejto Zmluvy, oprávňujúce Prenajímateľa od tejto Zmluvy odstúpiť, ako aj oprávňujúce Prenajímateľa požadovať od Nájomcu náhradu škody, ktorá mu nepravdivým, neúplným alebo zavádzajúcim vyhlásením alebo zárukou vznikla.

Článok XIV Skončenie Zmluvy

- 14.1 Nájom podľa tejto Zmluvy skončí výpoveďou, písomnou dohodou Zmluvných strán alebo odstúpením od tejto Zmluvy.
- 14.2 Okrem uplatnenia nárokov vyplývajúcich zo všeobecne záväzných právnych predpisov je Prenajímateľ oprávnený odstúpiť od tejto Zmluvy aj v týchto prípadoch:
- a) v prípade, že Nájomné a / alebo akákoľvek iná platba Nájomcu na základe tejto Zmluvy, neuvedená v písmenách nižšie, nie je uhradená v deň splatnosti a ani v dodatočnej lehote 30 dní po dátume splatnosti, a / alebo
 - b) v prípade, že Nájomca nezloží Depozit v lehote podľa bodu 4.1 tejto Zmluvy, a / alebo
 - c) v prípade, že Nájomca nedoplní Depozit v lehote podľa bodu 4.3 tejto Zmluvy a ani v dodatočnej lehote 7 dní od doručenia výzvy Prenajímateľa na nápravu, a / alebo
 - d) v prípade, že Predmet nájmu je Nájomcom využívaný v rozpore s účelom uvedeným v bode 1.4 tejto Zmluvy alebo v Osobitných podmienkach, a / alebo
 - e) v prípade, že Nájomca vykoná akékoľvek Iné zmeny Predmetu nájmu bez predchádzajúceho písomného súhlasu Prenajímateľa, a / alebo
 - f) v prípade, že Nájomca nesplní svoju povinnosť podľa bodu 8.2 písm. a) tejto Zmluvy, a / alebo
 - g) v prípade, že sa ktorékoľvek z vyhlásení a záruk Nájomcu podľa bodu 13.1 tejto Zmluvy ukáže ako nepravdivé, neúplné alebo zavádzajúce, a/alebo
 - h) v prípade porušenia akejkoľvek povinnosti stanovenej v tejto Zmluve zo strany Nájomcu a za podmienky, že táto Zmluva nestanovuje inú osobitnú lehotu, ak nevykoná nápravu bez zbytočného odkladu po doručení písomného upozornenia Prenajímateľa najneskôr však do 15 dní od doručenia písomného upozornenia Prenajímateľa, a / alebo
 - i) Nájomca dá v rozpore s touto Zmluvou Predmet nájmu do podnájmu alebo inej dispozície tretej osoby, a / alebo
 - j) v prípade iného hrubého porušenia Zmluvy Nájomcom. Hrubým porušením Zmluvy, okrem porušení podľa predchádzajúcich písmen tohto bodu, sa rozumie najmä: opakované porušovanie povinnosti Nájomcu podľa tejto Zmluvy alebo zákona (aspoň trikrát) alebo iný prípad porušenia, kedy Nájomca vedel, alebo mohol predpokladať, že Prenajímateľ nebude mať záujem na ďalšom plnení povinností podľa tejto Zmluvy pri takomto porušení Zmluvy, a / alebo
 - k) v prípadoch uvedených v Osobitných podmienkach.
- 14.3 Odstúpenie od tejto Zmluvy podľa bodu 14.1 tejto Zmluvy nadobúda účinnosť dňom doručenia odstúpenia od tejto Zmluvy Nájomcovi. K tomuto dňu sa skončí nájom podľa tejto Zmluvy a Zmluva zaniká.
- 14.4 Prenajímateľ môže vypovedať túto Zmluvu aj bez uvedenia dôvodu. Výpovedná lehota je 3 mesiace a začína plynúť od prvého dňa mesiaca nasledujúceho po mesiaci, v ktorom bola písomná výpoveď doručená Nájomcovi.
- 14.5 Prenajímateľ môže vypovedať túto Zmluvu z dôvodu potreby Predmetu nájmu pre svoje účely. V takom prípade je výpovedná lehota 1 mesiac a začína plynúť dňom nasledujúcim po doručení výpovede Nájomcovi.
- 14.6 Ak nie je v tejto Zmluve alebo Osobitných podmienkach dohodnuté inak, Zmluvné strany si nebudú vracaať plnenia, ktoré si navzájom poskytli na základe tejto Zmluvy do dňa skončenia tejto Zmluvy odstúpením jednej zo Zmluvných strán.

Článok XV

Záverečné ustanovenia

[Opcia

- 15.1 *V súlade s ustanovením § 9aa ods. 2 písm. e) zákona SNR č. 138/1991 Zb. o majetku obcí v znení neskorších predpisov v spojení s § 10 ods..... Zásad hospodárenia s majetkom hlavného*

mesta SR Bratislavy, ktoré boli schválené uznesením Mestského zastupiteľstva hlavného mesta SR Bratislavy č. 342/2023 zo dňa 26.10.2023, tento nájom schválilo Mestské zastupiteľstvo hlavného mesta SR Bratislavy uznesením č. [•] zo dňa [•], ktorého opis tvorí prílohu č. 15.1 tejto Zmluvy.]

- 15.2 Táto Zmluva nadobúda platnosť dňom podpisu obidvoma Zmluvnými stranami a právne účinky (účinnosť) nadobúda nasledujúci deň po dni jej zverejnenia v centrálnom registri zmlúv, a to v súlade s ustanovením § 47a Občianskeho zákonníka a § 5a zákona č. 211/2000 Z. z. o slobodnom prístupe k informáciám a o zmene a doplnení niektorých zákonov (zákon o slobode informácií) v znení neskorších predpisov.
- 15.3 Zmluvu je možné meniť a dopĺňať po dohode Zmluvných strán, a to len vo forme písomných a riadne očíslovaných dodatkov.
- 15.4 Neoddeliteľnou súčasťou tejto zmluvy sú:
Príloha B: Osobitné podmienky
Príloha 1.1: Kópia z katastrálnej mapy s vyznačeným Predmetom nájmu a príslušný list vlastníctva / listy vlastníctva
[Príloha 15.1: Uznesenie Mestského zastupiteľstva hlavného mesta SR Bratislavy]
- 15.5 Nájomca ako dotknutá osoba berie na vedomie, že Prenajímateľ spracúva osobné údaje uvedené v záhlaví tejto Zmluvy a Nájomcom poskytnuté Prenajímateľovi na základe alebo v súvislosti s touto Zmluvou na základe predzmluvných a zmluvných vzťahov v spojitosti s osobitnými predpismi, a to zákonom č. 40/1964 Zb. Občiansky zákonník a zákonom č. 138/1991 Zb. o majetku obcí v znení neskorších predpisov za účelom uzatvorenia a plnenia nájomnej zmluvy. Spracúvanie sa vykonáva v súlade s Nariadením Európskeho parlamentu a Rady (EÚ) 2016/679 z 27. apríla 2016 o ochrane fyzických osôb pri spracúvaní osobných údajov a o voľnom pohybe takýchto údajov, ktorým sa zrušuje smernica 95/46/ES (všeobecné nariadenie o ochrane údajov) (Ú. v. EÚ L 119, 4.5.2016) v platnom znení a zákonom č. 18/2018 Z. z. o ochrane osobných údajov a o zmene a doplnení niektorých zákonov v znení neskorších predpisov. Osobné údaje sa poskytujú len v prípade plnenia povinností v zákonom stanovených prípadoch orgánom verejnej moci (súdy, orgány činné v trestnom konaní, úrady práce, sociálnych vecí a rodiny, prípadne iným orgánom podľa osobitných zákonov). Osobné údaje sa uchovávajú po dobu stanovenú v registratúrnom pláne prevádzkovateľa vedeného podľa osobitného zákona. Dotknutá osoba si môže uplatniť právo na prístup k osobným údajom, právo na opravu a vymazanie osobných údajov, právo na obmedzenie spracúvania, právo na presnosť, právo podať sťažnosť úradu na ochranu osobných údajov. Poskytnutie osobných údajov je zmluvnou požiadavkou. Neposkytnutie osobných údajov má za následok nemožnosť uzatvorenia zmluvy.
- 15.6 Ak by sa niektoré z ustanovení tejto Zmluvy resp. jeho časť stalo neplatným alebo nevykonateľným, nie je tým dotknutá platnosť ostatných ustanovení resp. častí Zmluvy. Zmluvné strany sa zaväzujú nahradiť takéto neplatné alebo nevykonateľné ustanovenie takým platným a vykonateľným ustanovením, ktoré sa najviac blíži zmyslu a cieľu nahrádzaného ustanovenia. V prípade, ak bude právny predpis citovaný v tejto Zmluve zrušený a nahradený iným právnym predpisom, odkazy tejto Zmluvy na nahradený právny predpis sa budú považovať za odkazy na právny predpis, ktorý ho nahradil.
- 15.7 Zmluvné strany sa dohodli že ich právne vzťahy, ktoré vzniknú na základe tejto Zmluvy a v súvislosti s jej realizáciou, sa budú riadiť právom Slovenskej republiky, a to predovšetkým ustanoveniami Občianskeho zákonníka v platnom znení. Na právne vzťahy v tejto Zmluve zvlášť neupravené sa použijú primerane ustanovenia Občianskeho zákonníka v platnom znení.
- 15.8 Zmluvné strany sa dohodli, že všetky spory, ktoré vzniknú z tejto zmluvy, vrátane sporov o jej platnosť, výklad alebo zrušenie, vrátane sporov týkajúcich sa výkladu a / alebo platnosti

ustanovení tejto Zmluvy, budú riešiť predovšetkým dohodou. Ak vzájomná dohoda nebude možná, o spore rozhodne príslušný súd Slovenskej republiky .

15.9 Táto zmluva je vyhotovená v siedmich (7) rovnopisoch s platnosťou originálu, pričom päť (5) rovnopisov Zmluvy dostane Prenajímateľ a dva (2) rovnopisy Zmluvy dostane Nájomca.

15.10 Zmluvné strany si Zmluvu prečítali, všetky jej ustanovenia sú im jasné a zrozumiteľné, pričom vyjadrujú ich slobodnú a vážnu vôľu zbavenú akýchkoľvek omylov, na dôkaz čoho pripájajú svoje podpisy.

V Bratislave, dňa _____

V _____, dňa _____

Prenajímateľ:

Nájomca:

.....
[•]

.....
[•]

Príloha B: Osobitné podmienky

